

**Angebote Prospekte  
und sonstige Werbemittel**



**Mercedes-Benz  
Typ 250 SE/300 SE  
Coupé u. Cabriolet**

Z. Z. sind folgende Werbemittel einzusetzen:

Angebote:	Druckdatum	Umfang des Angebots
250 SE Coupé	10 66	4 Blatt
250 SE Cabriolet	10 66	4 Blatt
300 SE Coupé/Cabriot.	10 66	5 Blatt
x Serien- u. Sonderlackierungen	67	1 Blatt
Betriebskosten		1 Blatt
Gebrauchtwagen	4 66	1 Blatt

Blanko Seite 1 und 2

für Ergänzungen

Blau angebotsmappen mit Silberprägung, Heftmechanismus, Klapptasche für Prospekte und Testberichte sowie Stanzung zum Einstecken der Visitenkarte.

Prospekte/Katalog	Druckdatum	Katalog- bzw. Prospekt-Nr.
250 SE/CC	8 66	176/2 167/2
300 SE/CC	8 66	179/2 170/2
PKW Sammelprospekt	8 66	187/2
Farbmusterprospekt	8 66	11/2
Sonderausstattungen	5 66	1146
Autom. Getr./Servolenkung	8 66	1141/1
NATO-Prospekt	8 66	1139/1
Produktionsprogramm	8 66	5111/2
Plakat 3 250-300 SE/CC	8 65	193
Plakat 6 für alle Typen	8 65	1102
Garagen-Maße	8 66	1136

} nicht mehr vorrätig,  
} aber noch gültig.

**Sonstige Werbemittel:**

Ausstattungsmuster 65/1  
Sonderlackierungen Pkw 63/1 u. 66/1  
Sonderlackierungen „Metallic“ 64/1  
Polsterleder Pkw 64/1  
MB-TEX-Polstermuster Pkw 64/1

Anzufordern bei  
Verkauf Inland Untertürkheim  
B, C und Vertragswerkst. über zuständige Niederlassung  
bzw. A-Vertretung

NOTIZEN für Hinweise z. B. auf Testberichte in Fachzeitschriften (ggf. auf Ergänzungsblatt übertragen):

Preisliste Pkw Nr. 17 Ausgabe: April 1966 (Anzuf. b. V. J.)

- x Mehrpreisliste Nr. 9 Pkw für Sonderausstattung Ausgabe Febr. 1967 (Anzuf. b. V. J.)
  - x Preisübersicht Pkw, DM 3190.- bis 128 000.- Stand Jan. 1967 (Anzuf. b. VOL/VF)
  - x Übersicht Pkw-Stand: Febr. 1967 (Anzuf. b. VOL/VF)
- Scheinwerfer (Anzuf. bei VOL/VF)

Unterrichten Sie sich bitte laufend über die gültigen Werbemittel anhand obiger Übersicht. Ihre Verkaufsleitung hält diese für Sie bereit. Überprüfen Sie daraufhin auch die für Sie zusammengestellten Angebote.

## Preise und technische Angaben

## Typ 250 SE/300 SE Coupé u. Cabriolet

Typ	Aufbau	Zyl.	Hubraum	PS-Zahl	Listenpreis ab Werk DM
250 SE	Coupé zweitürig	6	2496	150	24 950.—
250 SE	Cabriolet zweitürig	6	2496	150	26 950.—
300 SE	Coupé mech. Getr.	6	2996	170	31 950.—
300 SE	Coupé autom. Getr.	6	2996	170	33 350.—
300 SE	Cabriolet mech. Getr.	6	2996	170	33 950.—
300 SE	Cabriolet autom. Getr.	6	2996	170	35 350.—

**Besondere Merkmale:** Scheibenbremsen vorn und hinten.

250 SE C/C hydropneum. Ausgleichfeder mit Niveauregulierung.

300 SE C/C Leichtmetallmotor, Luftfederung, Servolenkung

## Steuer und Versicherungen

Typ	Zeit	Kfz.-Steuer	Versicherung <sup>1)</sup>			Gesamtkosten DM
			Haftpflicht <sup>2)</sup>	Brand/Diebst.	5 % Steuer	
250 SE	1 Jahr	360.—	680.—	55.—	36.80	1131.80
300 SE	1 Jahr	432.—	845.—	85.—	46.50	1408.50

<sup>1)</sup> Mittelwerte aus den Tarifen namhafter Versicherungsunternehmen. Die Werte können bei den Tarifen der Einzelunternehmen nach oben bzw. nach unten abweichen.

x <sup>2)</sup> Mittelwerte bei Zulassung des Fahrzeugs in Orten ab 100 000 Einwohnern. Bei Zulassung des Fahrzeugs in Orten ab 5000 bis zu 100 000 Einwohnern verringern sich die Mittelwerte um 5%.

x **KD-Listenpreise** ohne Material für Werke und Niederlassungen (100 000 km)

Plan	A	B	C	D	E	Gesamt bei 100 000 km
250 SE	31.—	27.—	16.—	50.—	84.—	872.—
300 SE	36.—	32.—	18.—	54.—	92.—	960.—
Mehrpreis bei Fahrzeugen mit autom. Getr. bei nebensteh. KD-Scheinen				3.—	9.—	60.—

Plan A 300-1000 km

Plan B 5000 km

Plan C 15 000, 25 000, 35 000, 45 000, 55 000, 65 000, 75 000, 85 000, 95 000, 105 000, 115 000, 125 000, 135 000,  
145 000, 155 000, 165 000, 175 000, 185 000, 195 000 km

Plan D 10 000, 30 000, 50 000, 70 000, 90 000, 110 000, 130 000, 150 000, 170 000, 190 000 km

Plan E 20 000, 40 000, 60 000, 80 000, 100 000, 120 000, 140 000, 160 000, 180 000, 200 000 km

(Änderungen vorbehalten)

Pkw Nachtr. 1 / Febr. 1967

# Typ 250 SE/300 SE Coupé u. Cabriolet

## Sonderausstattungen

Preise verstehen sich nur für Einbau im Werk Sindelfingen

Code	Benennung	A-R	250 SE		300 SE		Bemerkungen f = Preis folgt Ga = Grundausrüstung oM = ohne Mehrpreis N = Einbau nur nachträglich bei Niederlassung bzw. Vertretung
			Cou./Cab.	DM	Cou./Cab.	DM	
	<b>Anhängevorrichtung</b> .....						
53/1	Antenne automatisch (bei Radioeinbau) ..						1) Siehe Preisliste Nr. 17 für Pkw
53/2	automatisch (ohne Radioeinbau)						2) Lüfterkupplung elektrisch
279	mechanisch (ohne Radioeinbau)						3) Zu empfehlen Code 263 Lima 400 Watt
	Armlehne klappbar Fondmitte .....						
58/7	Doppelarmkl. klappbar vorn (Leder) ....		190.-			Ga	
48/0	Ausgleichfeder hydropneumatisch .....		Ga			—	4) <b>Koffer 6-teilig</b> für Coupé 3 Kleiderkoffer 1 Wäschekoffer 1 Wäschekoffer klein 1 Hutkoffer Code 282, 580.-
50/2	Außenspiegel rechts vorn auf Kotflügel					15.-	
67/3	Batterie mit größerer Kapazität .....		25.-			—	
	Bremsergerät stärker .....					Ga	
x 256	Differential mit begrenztem Sperrwert ...					160.-	
68/0	D-Schild .....					3.-	
53/3	Entstörung (für nachträgl. Radio und Funk)		60.-			Ga	5) <b>Koffer 5-teilig</b> für Cabriolet 2 Kleiderkoffer 2 Wäschekoffer mittel 1 Hutkoffer Code 284, 480.-
278	Fahrerlehne orthopädisch links .....					45.-	
302	orthopädisch rechts .....					45.-	
887	Fahrersitz links verstärkt .....					oM	
890	rechts verstärkt .....					oM	
45/2	Fanfare Zweiklang .....					120.-	6) <b>Einzelkoffer</b> Kleiderkoffer Code 291, 105.- Wäschekoffer mittel Code 292, 85.- Wäschekoffer klein Code 293, 80.- Hutkoffer Code 294, 55.- Necessairekoffer Code 295, 80.-
48/2	Federn Stoßdämpfer härter .....		25.-			—	
236	Fensterheber elektrisch 4-fach .....		860.-			Ga	
836	Feuerlöscher montiert .....					60.-	
42/1	Getriebe MB-Autom. Lenkradschaltung ..		1400.-			— <sup>1)</sup>	
42/0	MB-Autom. Mittelschaltung ....		1400.-			— <sup>1)</sup>	
42/4	mech. Mittelschaltung .....		Ga			— <sup>1)</sup>	
230	5-Gang-Getriebe .....		—			1200.- <sup>13)</sup>	
875	Haftscheinwerfer .....					60.-	<b>Halteriematten aus Leder mit Befestigungsmaterial und Montage</b> (auch ohne Koffer erhältlich) Code 297, 45.-
	Handschuhkastenschloß .....					Ga	
	Handschuhkasten beleuchtet .....					Ga	
248	Heckscheibe elektrisch heizbar .....		205.-	—		205.- <sup>3)</sup>	7) Stoff 85.- MB-Tex 95.- Leder 120.- Leder mit Stoff kombiniert für Coupé 120.-
255	Hinterachsübersetzung 1 : 3,69 .....		—			Ga	
212	1 : 3,92 .....		Ga			oM	
	Koffer Koffersätze und Einzelkoffer ....					4) 5) 6)	
835	Kokosmatten 4-teilig naturfarben .....					65.-	
57/2	Kopfstütze vorn links .....					120.- <sup>7)</sup>	
57/1	vorn rechts .....					120.- <sup>7)</sup>	
x 306	Klimaanlage .....		1700.- <sup>14)</sup>			1940.- <sup>8a)</sup> 14)	8) Serien- u. Sonderlack. Pkw 63/1 u. 66/1 ohne Metallic
60/3	Kühlerjalousie .....		40.-			—	8a) Inklusiv Lüfterkupplung hydraulisch Code 305
	Lackierung Sonderlackierung einfarbig ..					oM <sup>8)</sup>	
	Sonderlackierung zweifarbig ..		oM <sup>8)</sup>	—		oM <sup>8)</sup>	
x	Metalliclackierung einfarbig ..		590.-	510.-		590.-	510.-
x	Metalliclackierung zweifarbig ..		730.-	—		730.-	—
811	Lautsprecher im Fond mit Überblendregler					95.-	8b) Elektrisch Ga hydraulisch bei Kühlanlage siehe auch Bemerk. 8 <sup>a)</sup>
55/1	Lenkrad elfenbeinfarbig .....					oM	
263	Lima 400 Watt zu empfehlen .....		—			50.-	
305	Lüfterkupplung hydraulisch .....		—			240.- <sup>81)</sup>	
	Lüfterkupplung Viscose .....		Ga			2)	
	Polsterung Leder .....					Ga	
51/4	Radio Becker Europa (LMKU) .....					490.-	
51/6	Grand Prix (LMKU) .....					650.-	
51/1	Mexico (LMKU) .....					630.-	

# Sonderausstattungen

Preise verstehen sich nur für Einbau im Werk Sindelfingen

# Typ 250 SE/300 SE Coupé u. Cabriolet

Code	Benennung	R-Z	250 SE		300 SE		Bemerkungen f = Preis folgt Ga = Grundausrüstung oM = ohne Mehrpreis N = Einbau nur nachträglich bei Niederlassung bzw. Vertretung
			Cou./Cab.	DM	Cou./Cab.	DM	
	<b>Radio, andere Fabrikate</b> .....			N			
64/1	Reifen Weißwand 5-fach .....			160.-			9) Schiebedach elektr. zu betätigen
63/0	Reifen Gürtelreifen 5-fach .....			45.-			10) Sicherheitsgurte (Schrägschulter) werden ab Werk nur paarweise oder 4-fach geliefert
63/0 u. 64/1	Gürtelreifen 5-fach Weißwand .....			220.-			
64/5	Reifen M+SE 4-fach .....			130.-			
	Ruhesitz links .....			Ga			11) Bei Lederpolsterung ohne Mehrpreis
	Ruhesitz rechts .....			Ga			
41/0	Schiebedach elektrisch .....		850.-/—		850.-/—		12) Nicht möglich bei Mittelschaltung
	<b>Schonbezug</b> .....			N			
42/2	Servolenkung DB .....		550.-		Ga		
43/1	Sicherheitsgurte vorn = 2 Stück .....			110.- <sup>10)</sup>			13) Nur mit H.A. Übersetzung 1:4,08 Code 232 lieferbar
43/2	hinten = 2 Stück .....			110.- <sup>10)</sup>			
43/0	vorn u. hinten = 4 Stück .....			220.- <sup>10)</sup>			
289	Skihalter .....		70.-	135.-	70.-	135.-	14) Einbau von Kühlerjalousie u. Fanfare Zweiklang nicht möglich
	Tankschloß .....			Ga			
	Teppichbodenbelag .....			Ga			
222	Verbandkasten montiert .....			30.-			15) Zu empfehlen Lima 400 Watt Code 263
45/1	Verbundglas Frontscheibe .....			Ga			
49/2	Wärmetauscher größer .....			20.-			
	Wärmedämmendes Glas für						
x 59/7	Front-, Seiten- u. Heckscheibe .....		135.-/—		135.-/—		
x 59/4 u. 249	Front- u. Seitenscheiben mit heizbarer Heckscheibe .....		430.-/—		430.- <sup>15)</sup> /—		
x 59/4	Front- u. Seitenscheiben .....		—/105.-		—/105.-		
x 59/6	für Seiten- u. Heckscheibe .....		90.-/—		90.-/—		
x 59/4 u. 249	Seitensch. u. heizbare Heckscheibe .....		385.-/—		385.- <sup>15)</sup> /—		
59/3	Heckscheibe .....		30.-/—		30.- <sup>15)</sup> /—		
249	Heckscheibe heizbar .....		325.-/—		325.- <sup>15)</sup> /—		
54/0	Zwischenpolster Leder .....			11) 12)			

(Änderungen vorbehalten)

x = geändert

Pkw Nachtr. 1 / Febr. 1967

# Typ 250 SE Coupé/Cabriolet

# Technische Daten

**Motor**  
 Typ ..... M 129 II  
 Benzin-Einspritzung  
 Zahl der Zylinder ..... 6  
 Bohrung/Hub ..... 82/78,8 mm  
 Gesamthubraum ..... 2496 cm<sup>3</sup>  
 Verdichtungsverhältnis ..... 9,5 : 1  
 Kraftstoff ..... Superkraftstoff  
 Leistung SAE ..... 170 gr HP/5600 U/min  
 DIN ..... 150 PS/5500 U/min  
 Max. Drehmoment SAE .... 24,0 mkp/4500 U/min  
 DIN .... 22,0 mkp/4200 U/min  
 Höchstdrehzahl ..... 6300 U/min  
 Motoraufhängung .. 3-Punkt, auf Gummilagern  
 Zylinderanordnung ..... stehend - in Reihe  
 Kurbelwellenlager ..... 7 Mehrstoffgleitlager  
 Pleuellager ..... Mehrstoffgleitlager  
 Ventilanordnung und -steuerung ... hängend,  
 Schwinghebel, obenliegende Nockenwelle  
 Kraftstoffförderpumpe .. am Tank; elektr. Pumpe  
 Kraftstofffilter .... im Tank; Kunststoff-Siebfilter  
 Feinfilter vor Einspritzpumpe  
 Luftfilter ..... Sauggeräusch-Dämpferfilter  
 Einspritzpumpe ..... 6-Stempel-Pumpe  
 mit Start- und Warmlaufautomatik  
 Kühlung ..... Wasserkühlung mit Thermostat  
 mit Viscose-Lüfterkupplung  
 Kühlerbauart ..... Rippenrohrkühler  
 Kühlwasserförderung ..... Zentrifugalpumpe  
 Kühlwassertemperatur ..... 75°-95° C  
 Ölpumpe ..... Zahnradpumpe  
 Ölfilter ... Schmierölfilter mit Micronic-Einsatz  
 Anlasser ..... 12 V/0,8 PS Leistung  
 Lichtmaschine ..... 14 V/35 A Drehstrom  
 mit 490 Watt max.  
 Batterie ..... 1 x 55 Ah — 12 Volt

## Kraftübertragung

Kupplung ..... Einscheiben-Trockenkupplung  
 Getriebe ..... MB-4-Gang-Schaltgetriebe  
 zwangssynchronisiert

Untersetzungsverhältnis  
 $i_v = 4,05/2,23/1,40/1 \quad i_f = 3,58$

Schalthebelanordnung ..... Mittelschaltung  
 Gelenkwelle ..... zweiteilig mit Zwischenlager  
 und zwei nadelgelagerte Kardan-Gelenke

Antrieb der Halbachsen .. Hypoidverzahnung  
 Ausgleichgetriebe ..... Kegelradgetriebe  
 Hinterachsuntersetzung .....  $i = 3,92$

## auf Wunsch:

MB automatisches Getriebe  
 (4 Vorwärtsgänge, 1 Rückwärtsgang)

Untersetzungsverhältnis  
 $i_v = 3,98/2,52/1,58/1 \quad i_f = 4,15$

Mittelschaltung oder Wählhebel am Lenkrad

## Fahrwerk

Rahmen ..... Rahmenbodenanlage  
 Vorderachse .. Fahrschemel-Doppelquerlenker-  
 Einzelrad-Aufhängung

Hinterachse ..... MB-Eingelenk-Pendelachse  
 mit tiefgelegtem Drehpunkt und  
 gummigelagerter Schubstrebe

Federung, vorn/hinten ..... Schraubenfedern  
 mit progressiv wirkenden Gummifedern

Ausgleichfeder, hinten ..... 1 hydropneumat.  
 Ausgleichfeder mit Niveauregulierung

Stoßdämpfer ..... hydraulische Teleskop-  
 Stoßdämpfer an Vorder- und Hinterachse

Stabilisator ..... vorn Drehstab-Stabilisator  
 Fahrgestell-Schmiersystem ... Einzelschmierung  
 Räder ..... Stahlblech-Scheibenrad  
 Felgenart ..... Tiefbettfelge  
 Felgengröße ..... 6 J x 14 HB  
 Bereifung ..... 7,35 H 14/185 H 14/6 PR  
 Reifendruck, vorn/hinten ..... 1,6/1,9 atü  
 Lenkung ..... MB-Kugelumlauf Lenkung  
 mit automatischer

Nachstellung und Lenkungsstoßdämpfer  
 (auf Wunsch: MB-Servolenkung)

Lenkübersetzung .....  $i = 22,7 (17,2)$   
 Lenkradumdrehungen ..... ca. 4 (3)  
 Radeinschlag, max. .... ca. 39°

Spurstange ..... dreiteilig (wartungsfrei)  
 Fußbremse .... Zweikreis-Öldruckbremsystem  
 mit Unterdruckbremsverstärker  
 und Bremskraftregler

Scheibenbremsen vorn und hinten  
 Feststellbremse ..... Stockhandbremse  
 mech. auf Hinterräder  
 Brems scheiben-Ø, vorn/hinten ..... 273/279 mm

## Füllmengen in Liter

Kraftstoff im Tank ..... 82  
 davon Reserve ..... ca. 7  
 Öl in Kurbelwanne, max./min. .... 5,5/3,5  
 Öl im Schaltgetriebe ..... 1,4  
 Öl im autom. MB-Getriebe ..... 3,75  
 Öl im Differentialgehäuse ..... 2,5  
 Öl im Lenkungsgehäuse ..... 0,3  
 bei Servolenkung ..... 1,4  
 Kühlwasser in Kühlanlage mit Heizung ... 11,4

## Abmessungen in m<sup>3</sup> Coupé/Cabriolet

Rauminhalt des Fahrgastraumes ... 2,7 2,6  
 Rauminhalt des Kofferraumes .... 0,53 0,45  
 Wendekreis-Ø ..... m 11,7 11,7  
 Bodenfreiheit voll belastet ..... ca. mm 152  
 Standfläche ..... ca. m<sup>2</sup> 9,0

## Gewichte in kg

Leergewicht nach DIN 70020,  
 fahrfertig mit Kraftstoff,  
 Reserverad und Werkzeug .... 1490 1575  
 Zul. Achsdruck, vorn/hinten .. 890/1070 935/1110  
 Zul. Gesamtgewicht ..... 1960 2045  
 Zul. Anhängelast, gebremst .... 1200 1200  
 ungebremst ... 750 750

## Geschwindigkeiten in km/h

mit Getriebe mech. autom.  
 1. Gang ..... 46 46  
 2. Gang ..... 84 74  
 3. Gang ..... 138 120  
 4. Gang ..... 190 185

## Beschleunigung 0-160 km/h-sec.

(mit Durchschalten) Bei. 2 Pers.  
 0- 40 km/h ..... 3,1 3,1  
 0- 60 km/h ..... 5,4 5,5  
 0- 80 km/h ..... 7,7 8,2  
 0-100 km/h ..... 11,8 12,0  
 0-120 km/h ..... 16,0 17,6  
 0-140 km/h ..... 22,7 25,4  
 0-160 km/h ..... 32,0 36,2

## Steigfähigkeit in %

Coupé Cabriolet  
 1. Gang ..... 46,5 (46,5) 47 (47)  
 2. Gang ..... 32 (37) 30 (35)  
 3. Gang ..... 17,5 (20,5) 17 (19,5)  
 4. Gang ..... 11,2 (11,2) 11 (11)  
 ( ) bei autom. Getriebe

## Verbrauch in Liter/100 km

nach DIN 70030 gemessen bei 110 km/h ca. 11,7  
 bei durchschnittlichen Überlandfahrten ca. 10-16  
 Fahrbereich pro Tankfüllung ..... ca. 600 km

# Technische Schaulinien

# Typ 250 SE Coupé/Cabriolet

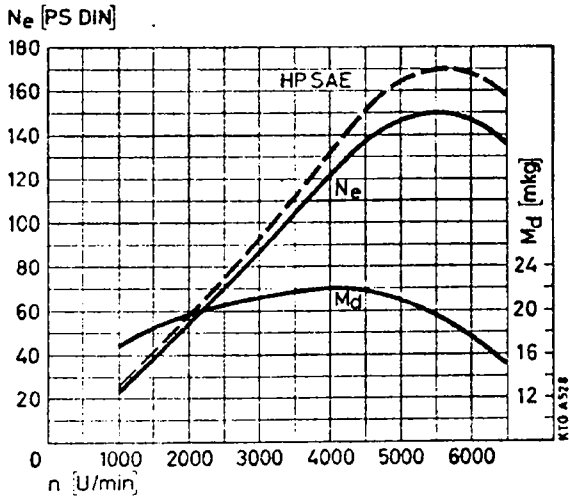

Leistung, Drehmoment und effektiver Druck

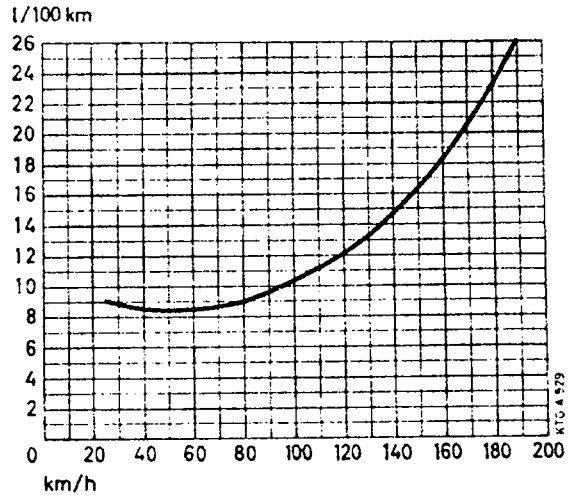

Kraftstoffverbrauch, Belastung 2 Personen

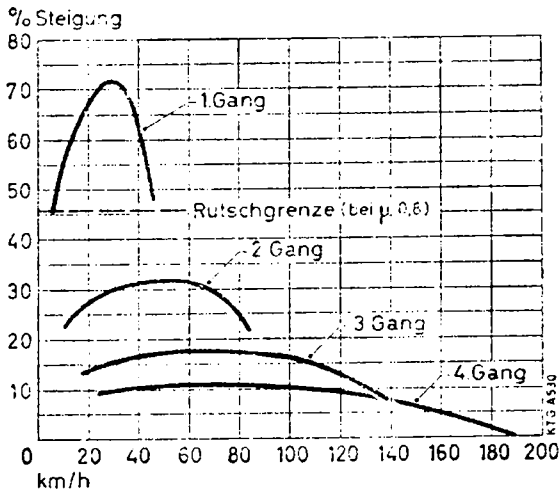

Steigfähigkeit, Belastung 2 Personen

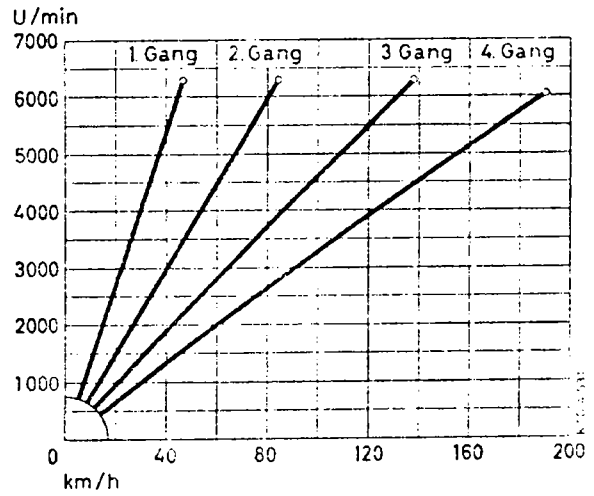

Ganggeschwindigkeit und Motordrehzahl

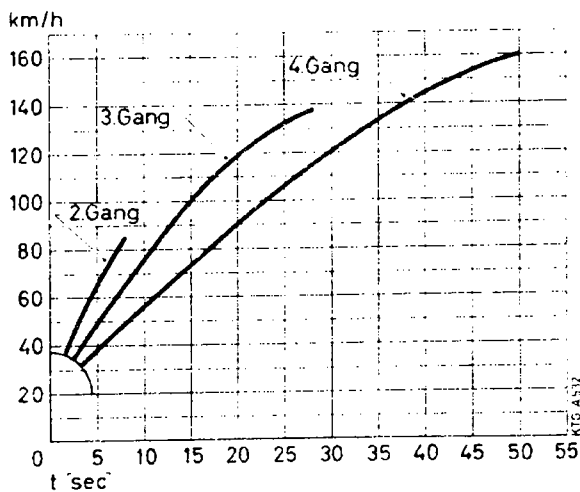

Beschleunigung in den einzelnen Gängen  
Belastung 2 Personen

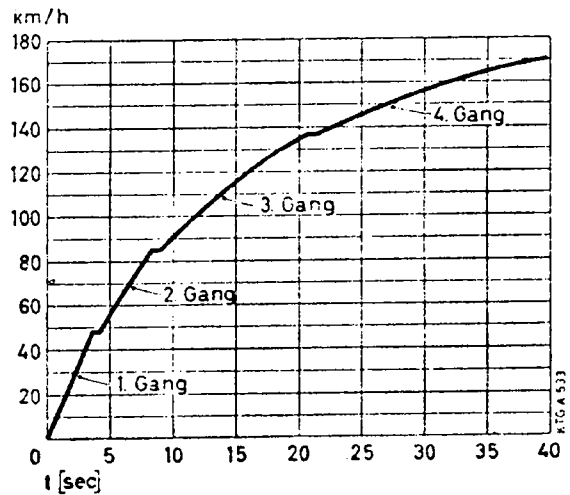

Beschleunigung mit Durchschalten  
Belastung 2 Personen

(Änderungen vorbehalten)

Pkw Nachtr. 7 / Okt. 1966

# Typ 300 SE Coupé/Cabriolet

# Technische Daten

**Motor**  
 Typ ..... M 189 VI  
 Benzin-Einspritzung  
 Zahl der Zylinder ..... 6  
 Bohrung/Hub ..... 85/88 mm  
 Gesamthubraum ..... 2996 cm<sup>3</sup>  
 Verdichtungsverhältnis ..... 8,8 : 1  
 Kraftstoff ..... Superkraftstoff  
 Kraftstoff-Mindestoktanzahl ..... 96 (ROZ)  
 Leistung SAE ..... 195 gr. HP/5500 U/min  
 DIN ..... 170 PS/5400 U/min  
 Max. Drehmoment SAE ... 28,1 mkg/4100 U/min  
 DIN ... 25,4 mkg/4000 U/min  
 Höchstdrehzahl ..... 6000 U/min  
 Motoraufhängung .. 3-Punkt, auf Gummilagern  
 Zylinderanordnung ..... stehend - in Reihe  
 Kurbelwellenlager ..... 7 Mehrstoffgleitlager  
 Pleuellager ..... Mehrstoffgleitlager  
 Ventilanordnung und -steuerung .... hängend,  
 Schwinghebel, obenliegende Nockenwelle  
 Kraftstoffförderpumpe . am Tank: elektr. Pumpe  
 Kraftstofffilter .... im Tank: Kunststoff-Siebfilter  
 Feinfilter vor Einspritzpumpe  
 Luftfilter ..... Pico-Dämpferfilter  
 Einspritzpumpe ..... 6-Stempel-Pumpe  
 mit Start- und Warmlaufautomatik  
 Kühlung ..... Wasserkühlung,  
 Lüfter mit thermostatisch gesteuerter  
 elektr. Kupplung. Regelt zwischen 83° u. 93°  
 Kühlerbauart ..... Rippenrohrkühler  
 Kühlwasserförderung ..... Zentrifugalpumpe  
 Kühlwassertemperatur ..... 70°-95° C  
 Ölpumpe ..... Zahnradpumpe  
 Ölkühlung ..... Öl-Wasser-Wärmetauscher  
 Ölfilter .... Schmierölfilter mit Micronic-Einsatz  
 Anlasser ..... 1,3 PS Leistung  
 Lichtmaschine ..... 300/450 Watt  
 Batterie ..... 1 x 66 Ah - 12 Volt

**Kraftübertragung**  
 Getriebe ..... DB automatisches Getriebe  
 (4 Vorwärtsgänge, 1 Rückwärtsgang)  
 Untersetzungsverhältnis  
 $i_v = 3,98/2,52/1,58/1, i_r = 4,15$   
 Schalthebelanordnung Wählhebel am Lenkrad  
 Gelenkwelle .... zweiteilig mit Zwischenlager  
 und zwei nadelgelagerte Kardan-Gelenke  
 Antrieb der Halbachsen ... Hypoidverzahnung  
 Ausgleichsgetriebe ..... Kegelradgetriebe  
 Hinterachsuntersetzung .....  $i = 3,69$   
 auf Wunsch:  
 DB-4-Gang-Schaltgetriebe  
 zwangssynchronisiert  
 Untersetzungsverhältnis  
 $i_v = 4,05/2,23/1,40/1/R = 3,58$   
 Untersetzungsverhältnis mit 5-Gang-Getr.  
 $i_v = 3,92/2,22/1,42/1/0,85$   
 Mittelschaltung  
 Sperrdifferent. mit begrenztem Sperrwert  
 Hinterachsuntersetzung .....  $i = 3,92$   
 bei 5-Gang-Getr.  $i = 4,08$

**Fahrwerk**  
 Rahmen ..... Rahmenbodenanlage  
 Vorderachse .. Fahrstempel-Doppelquerlenker-  
 Einzelrad-Aufhängung  
 Hinterachse ..... DB-Eingelenk-Pendelachse  
 mit tiefgelegtem Drehpunkt und  
 gummigelagerter Schubstrebe  
 Federung, vorn ..... zwei Rollbalg-Luftfedern  
 mit progressiv wirkenden Gummifedern  
 Federung, hinten .... zwei Rollbalg-Luftfedern  
 mit progressiv wirkenden Gummifedern  
 und in das Luftfederungssystem  
 eingebaute Ausgleichsfederung  
 Stoßdämpfer ..... hydraulische Teleskop-  
 Stoßdämpfer an Vorder- und Hinterachse

Stabilisator ..... vorn und hinten Drehstab-  
 stabilisator  
 Fahrgestell-Schmiersystem .. Einzelschmierung  
 Räder ..... Stahlblech-Scheibenrad  
 Felgenart ..... Tiefbettfelge  
 Felgenreiße ..... 6 J x 14 HB  
 Bereifung ..... 7,35 H 14/185 H 14/6 PR  
 Reifendruck, vorn/hinten ..... 1,7/1,9 atü  
 Lenkung .. DB-Servolenkung mit automatischer  
 Nachstellung und Lenkungsstoßdämpfer  
 Lenkübersetzung .....  $i = 17,2$   
 Lenkradumdrehungen ..... 3  
 Radeinschlag, max. .... 39°  
 Spurstange ..... dreiteilig (wartungsfrei)  
 Fußbremse .... Zweikreis-Oldruckbremssystem  
 mit Unterdruckbremsverstärker  
 Scheibenbremsen vorn und hinten  
 Feststellbremse ..... Stockhandbremse  
 mech. auf Hinterräder  
 Bremsscheiben-Ø, vorn/hinten ..... 273/279 mm

## Füllmengen in Liter

Kraftstoff im Tank ..... 82  
 davon Reserve ..... ca. 7  
 Öl in Kurbelwanne, max./min. .... 6/4  
 Öl im autom. DB-Getriebe ..... 4,75  
 Öl im mech. Getriebe ..... 1,4  
 Öl im Differentialgehäuse ..... 2,5  
 Öl im Lenkgehäuse, DB-Servolenkung .... 1,5  
 Kühlwasser in Kühlanlage mit Heizung .. 16,8

## Abmessungen in m<sup>3</sup>

	Coupé	Cabr.
Rauminhalt des Fahrgastraumes	2,7	2,6
Rauminhalt des Kofferraumes	0,53	0,45
Wendekreis-Ø ..... m	11,8	11,8

## Gewichte in kg

Leergewicht nach DIN 70020,  
 fahrfertig mit Kraftstoff,  
 Reserverad und Werkzeug ..... 1650 1715  
 Zul. Achsdruck, vorn/hinten 1010/1110 1035/1150  
 Zul. Gesamtgewicht ..... 2120 2185  
 Zul. Anhängelast, gebremst ..... 1200 1200  
 ungebremst ... 750 750

## Geschwindigkeiten in km/h

Getriebe	5 Gg. x	
	autom.	mech.
1. Gang	47	44
2. Gang	74	78
3. Gang	121	124
4. Gang	195	183
5. Gang	—	200

## Beschleunigung 0-160 km/h-sec.

(mit Durchschalten) Bel. 2 Pers.  
 bei HA Übers.  $i = 3,69$  oder 3,92 (5 Gg. 4,08)

0-40 km/h	3,2	3,2	3,2
0-60 km/h	5,2	5,4	5,3
0-80 km/h	7,7	7,6	8,1
0-100 km/h	11,2	11,2	10,9
0-120 km/h	15,8	15,7	14,9
0-140 km/h	21,6	21,6	21,1
0-160 km/h	29,6	29,7	28,0

## Steigfähigkeit in %

	Coupé	Cabriolet
1. Gang	45 (45)	45 (45)
2. Gang	38 (33)	36 (31)
3. Gang	21 (18)	20 (17)
4. Gang	11 (11)	10,5 (10,5)

( ) mech. Getr.

## Verbrauch in Liter/100 km

nach DIN 70030 ..... HA  $i = 3,69$   
 gemessen bei 110 km/h ..... 13 (11,8)  
 bei durchschnittlichen  
 Überlandfahrten ca. .... 11-18  
 ( ) mit mechanischem Getriebe

# Technische Schaulinien

# Typ 300 SE Coupé/Cabriolet

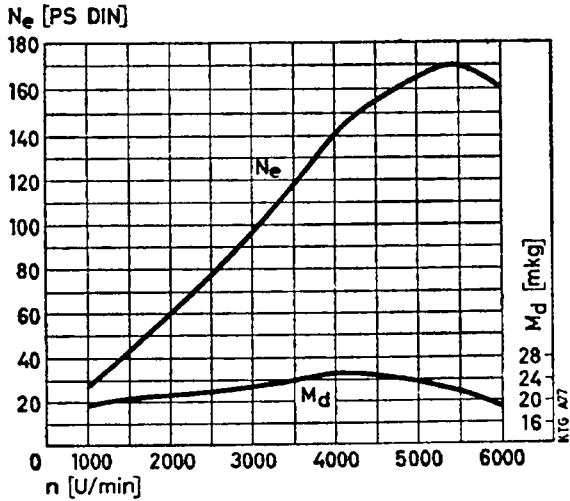

Leistung, Drehmoment und effektiver Druck

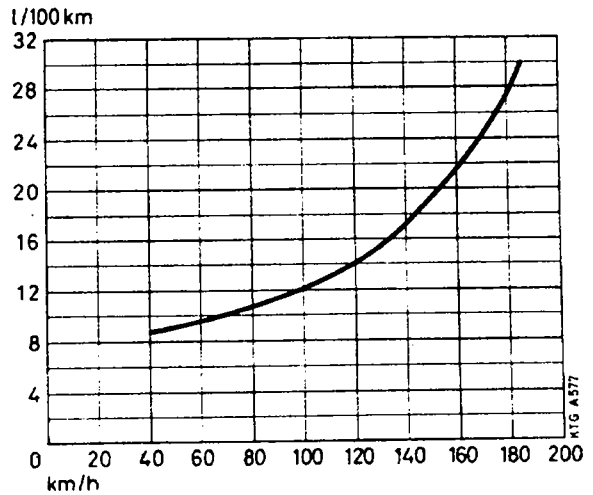

Kraftstoffverbrauch, Belastung 2 Personen \*

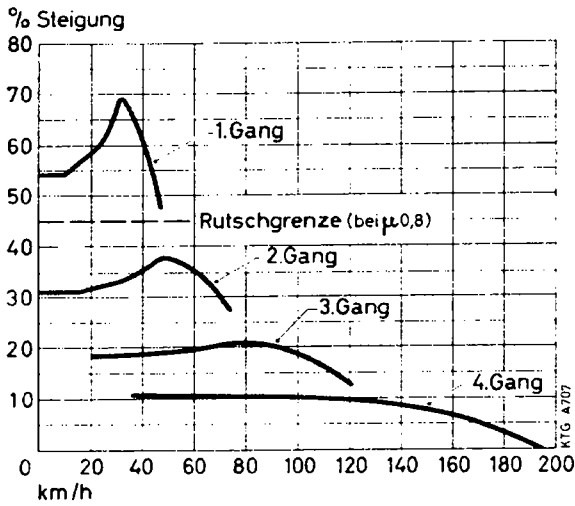

Steigfähigkeit, Belastung 2 Personen \*  
(Coupé)

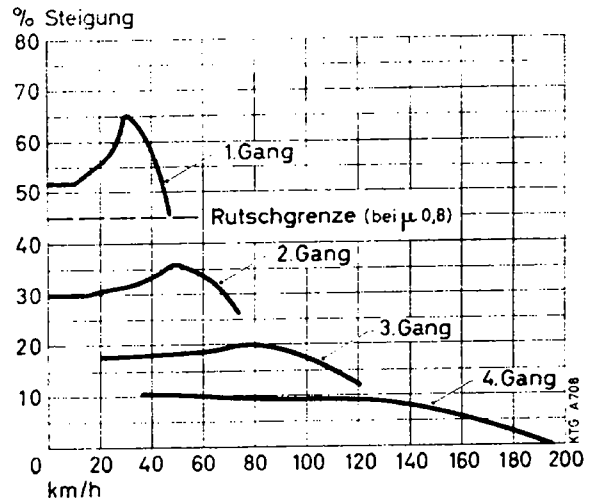

Steigfähigkeit, Belastung 2 Personen \*  
(Cabriolet)

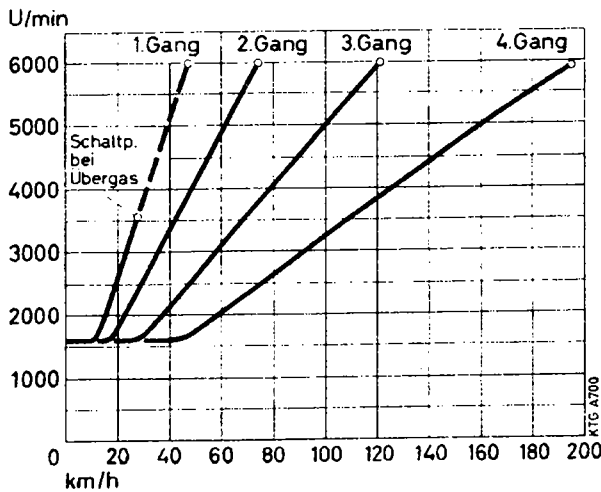

Ganggeschwindigkeit und Motordrehzahl \*

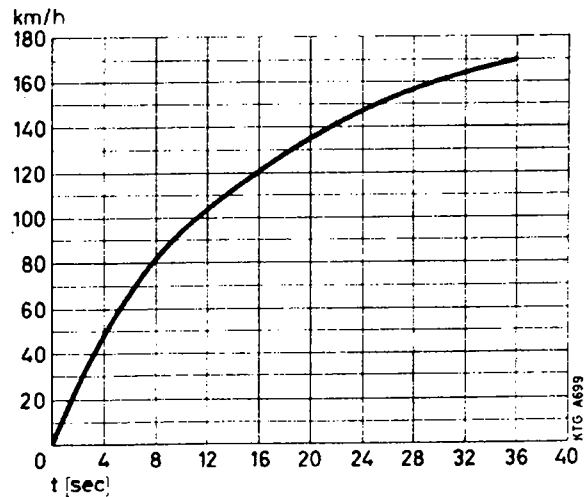

Beschleunigung mit Durchschalten \*  
Belastung 2 Personen

\* (m. autom. Getriebe)

(Änderungen vorbehalten)

Pkw Nachtr. 6 / Sept. 1966



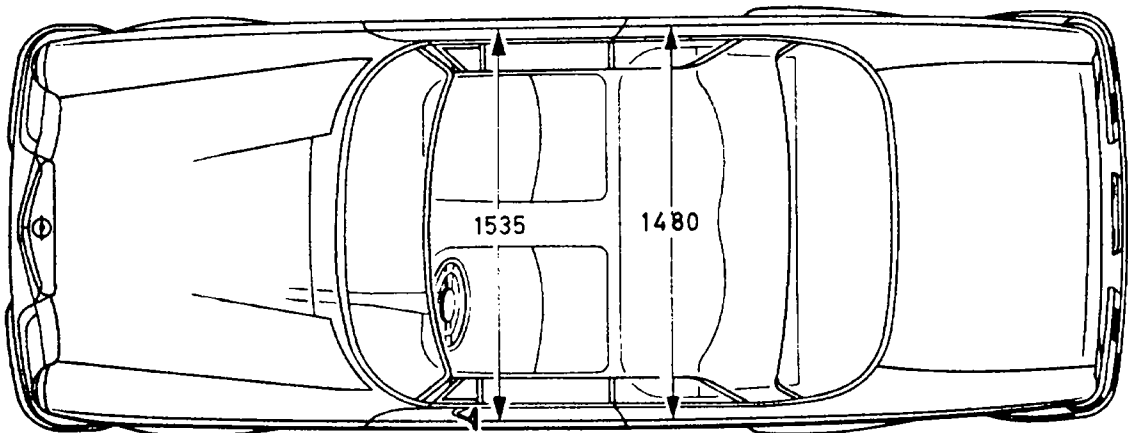
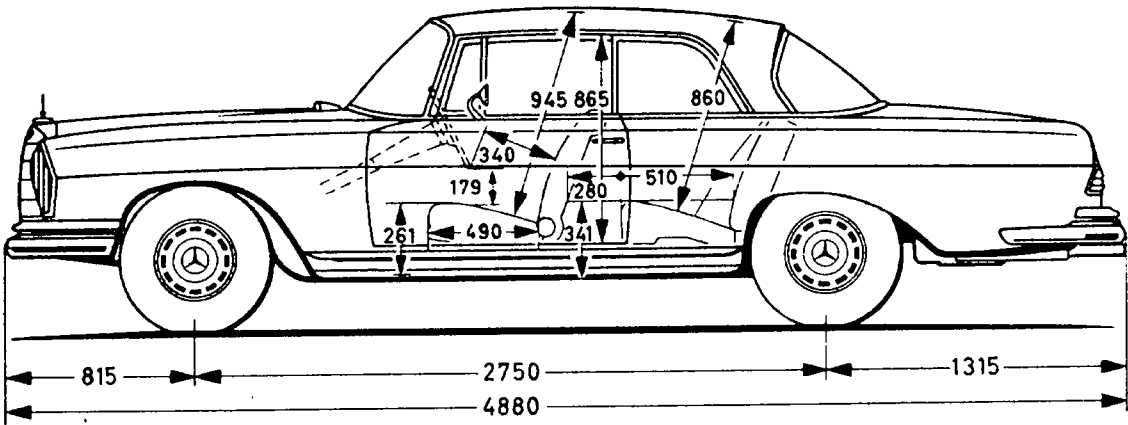
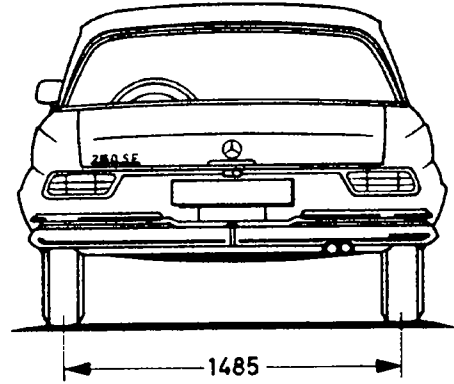
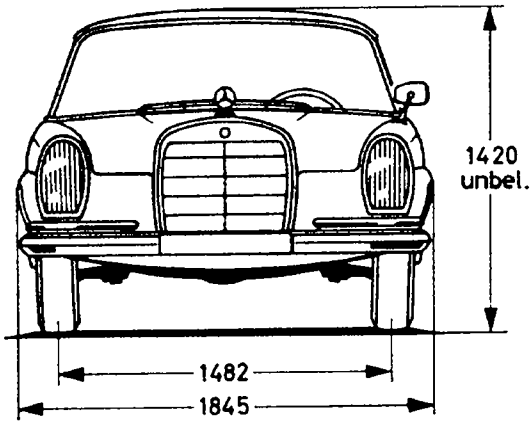

Innenmaße unbelastet

KTG A 205/12

# Garagenmaße

# Typ 250 SE Coupé

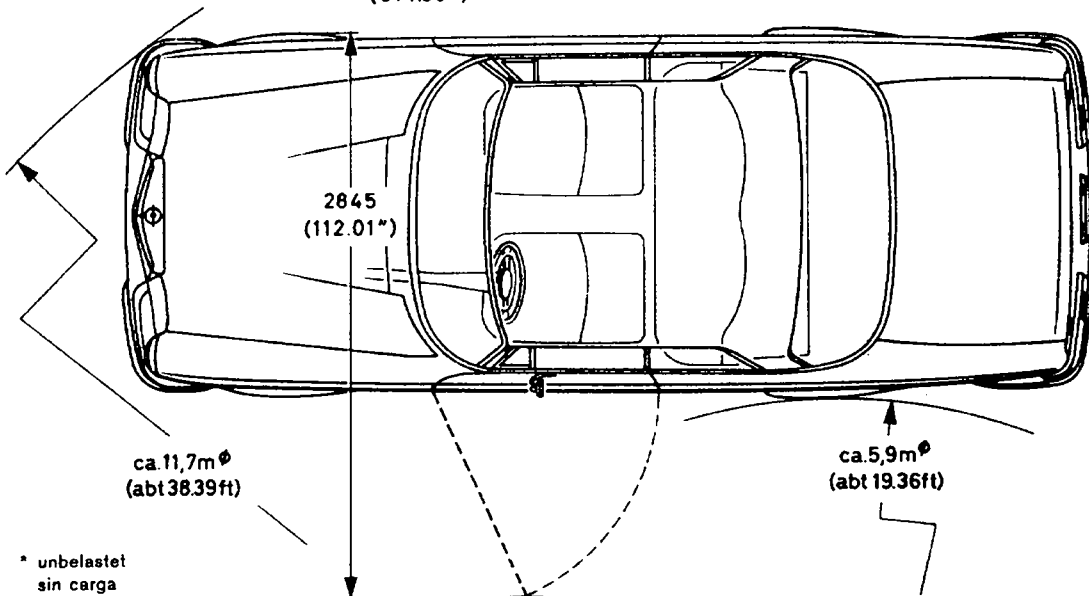
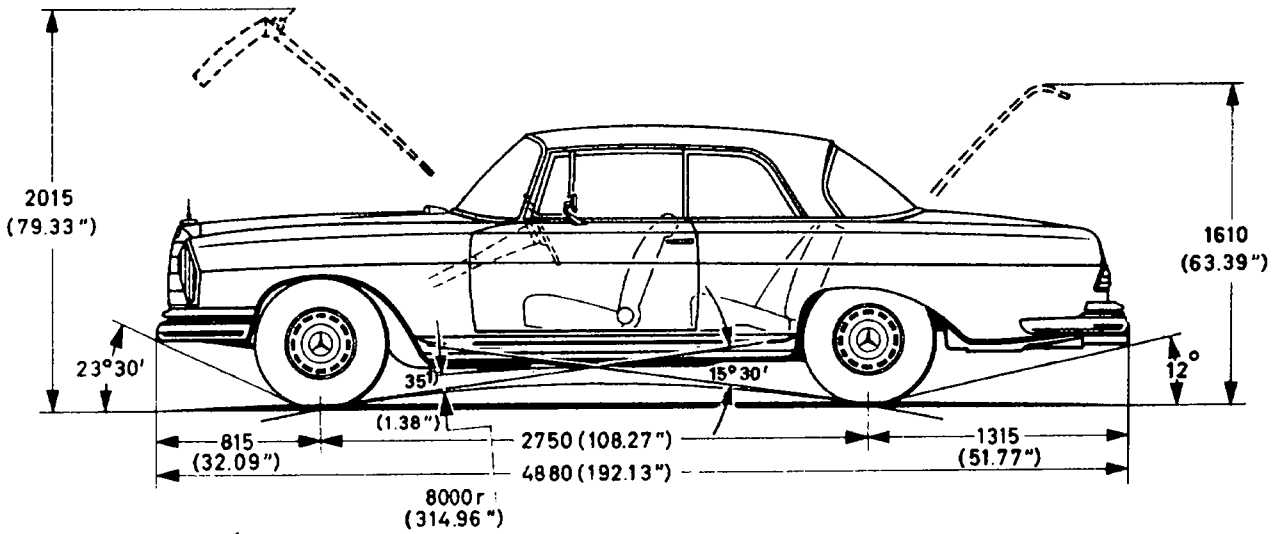
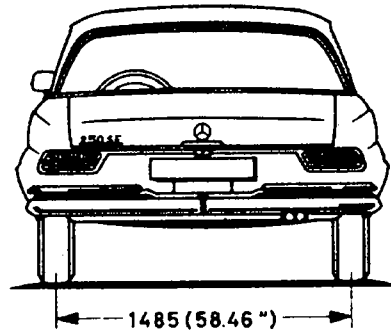
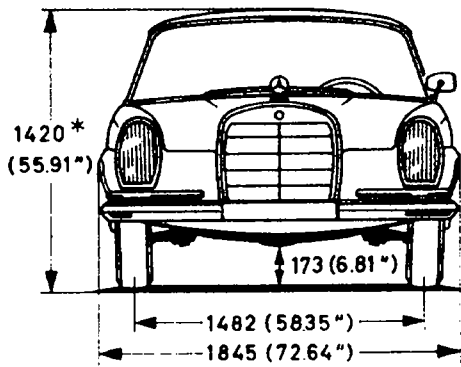

\* unbelastet  
sin carga  
à vide  
unloaded

1) Bei zul. Ges. Gewicht (DIN 70020)

KTG A379/1

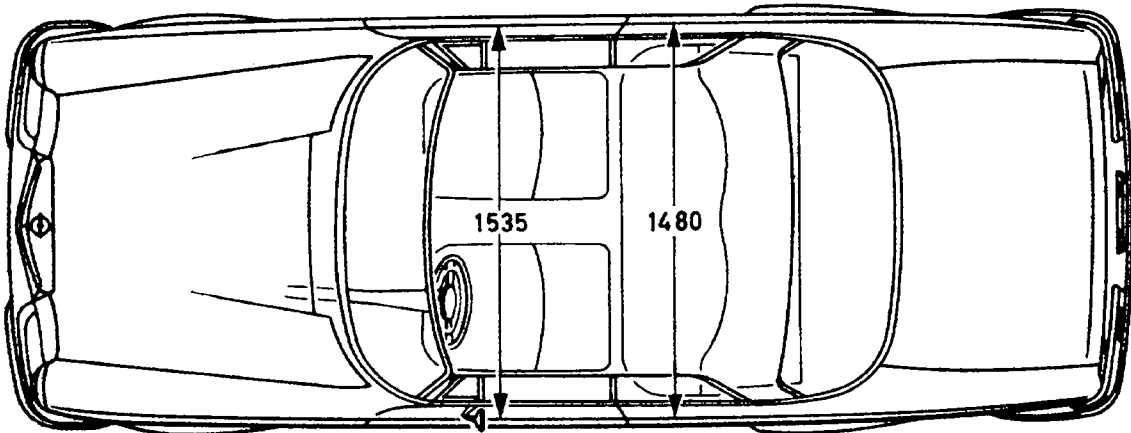
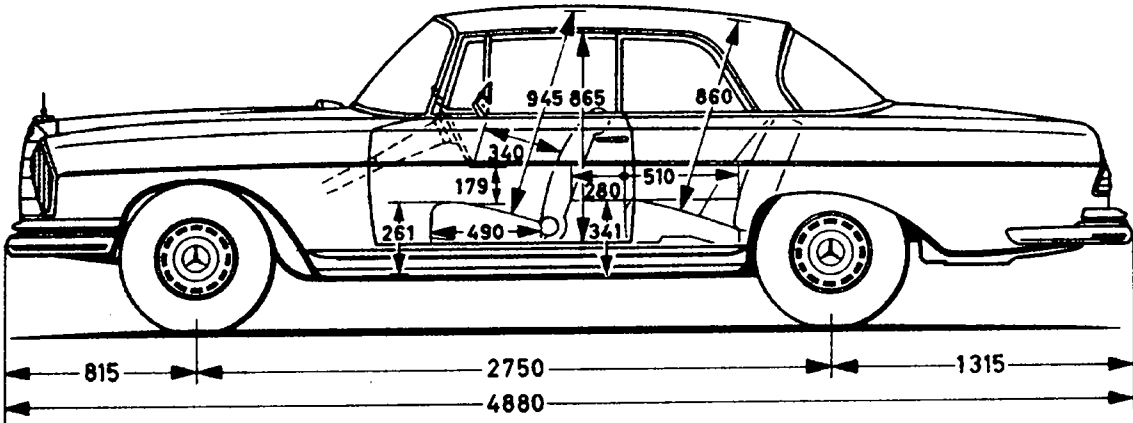
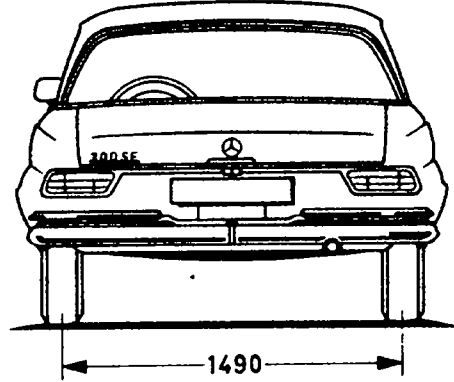
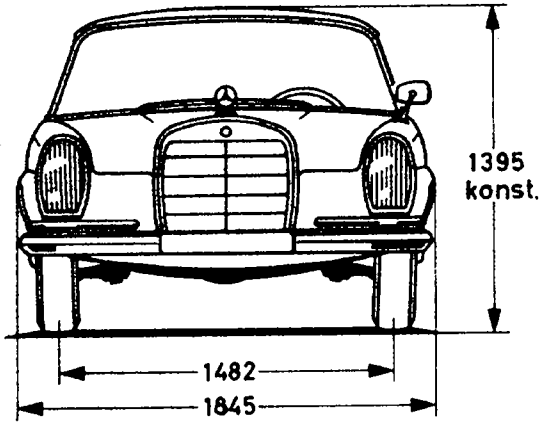

KTG A 211/1

Innenmaße unbelastet

# Garagenmaße

# Typ 300 SE Coupé

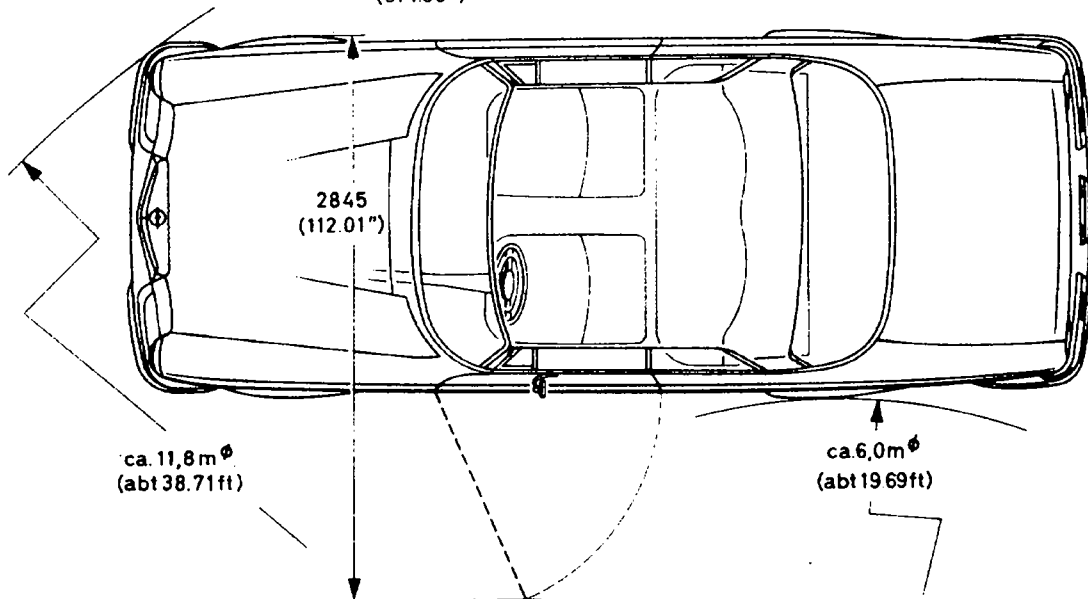
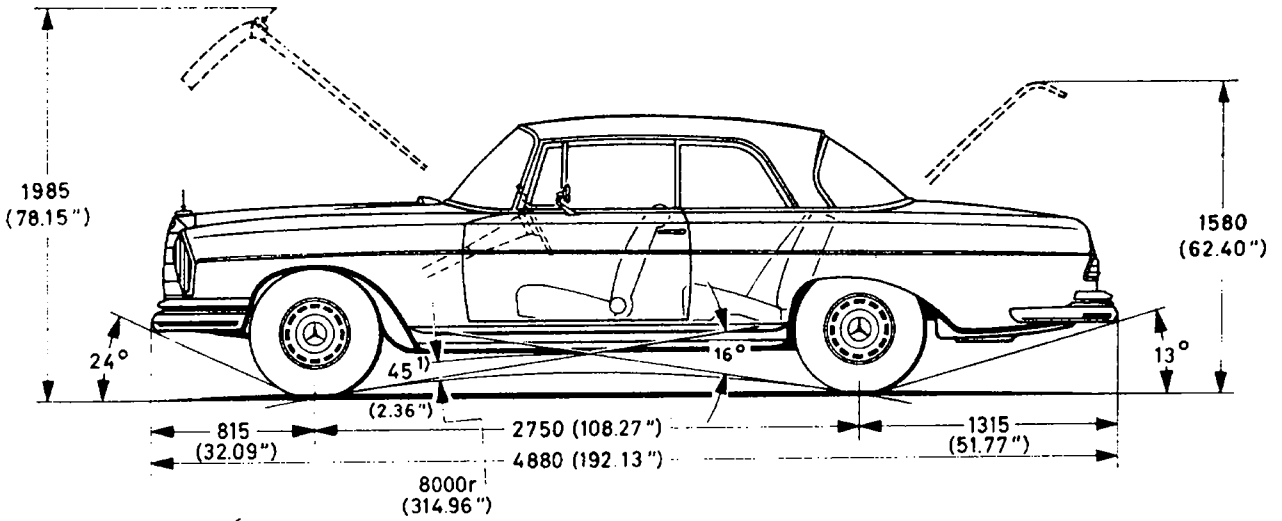
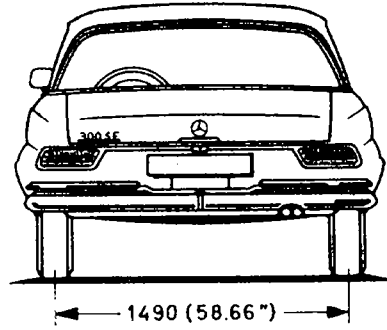
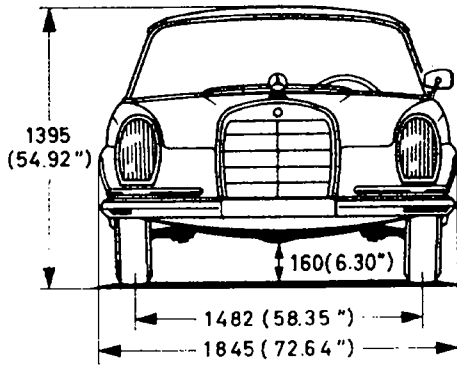

1) Bei zul. Ges. Gewicht (DIN 70020)

KTG A382/1

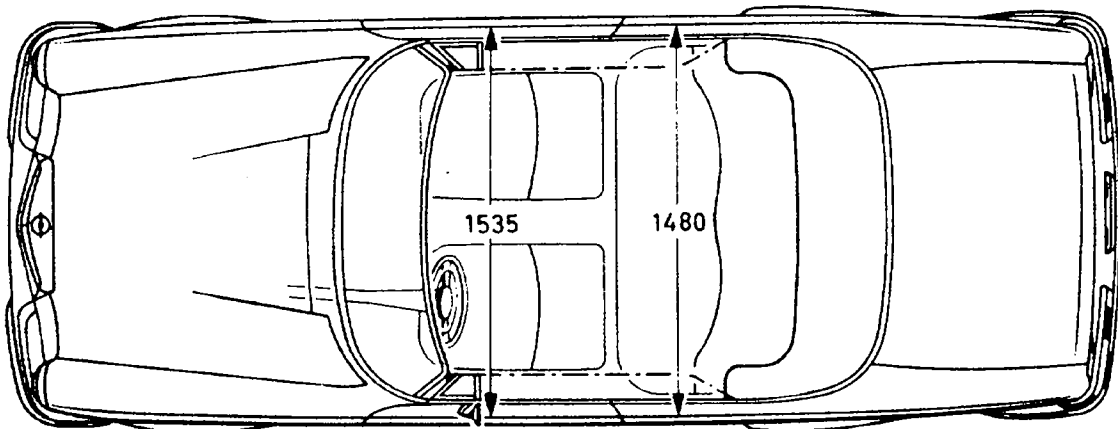
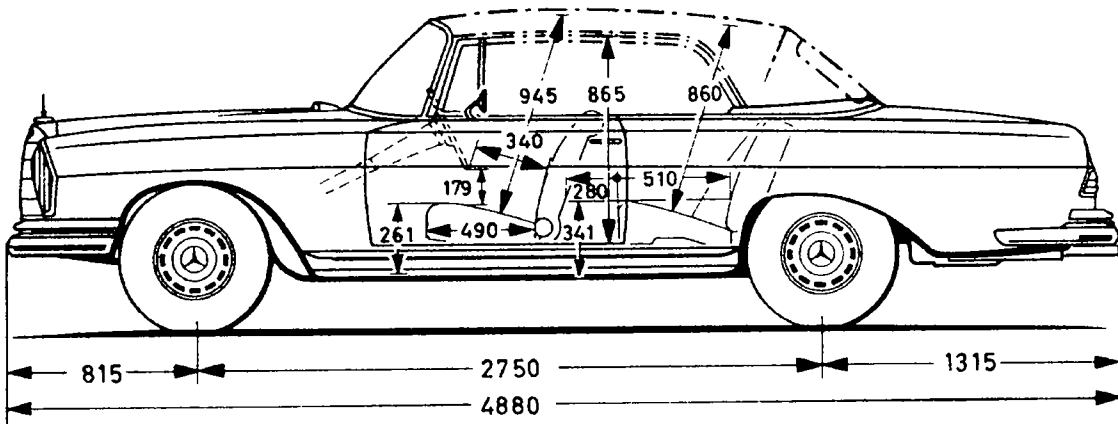
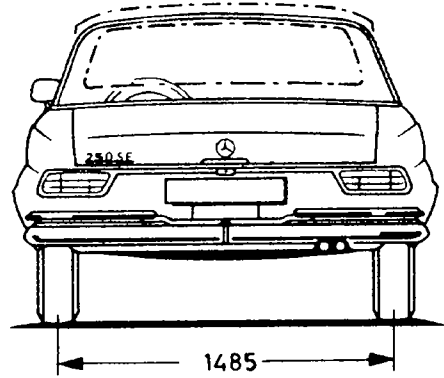
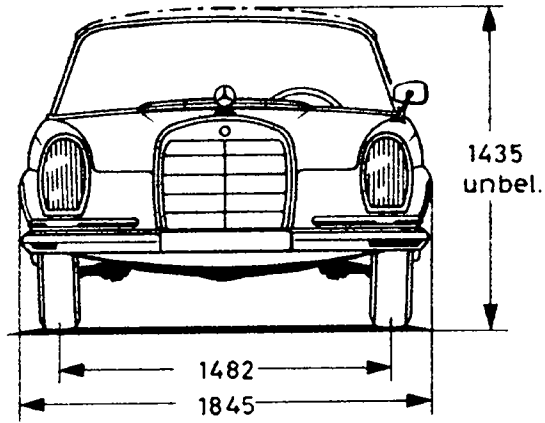

Innenmaße unbelastet

KTG A206/12

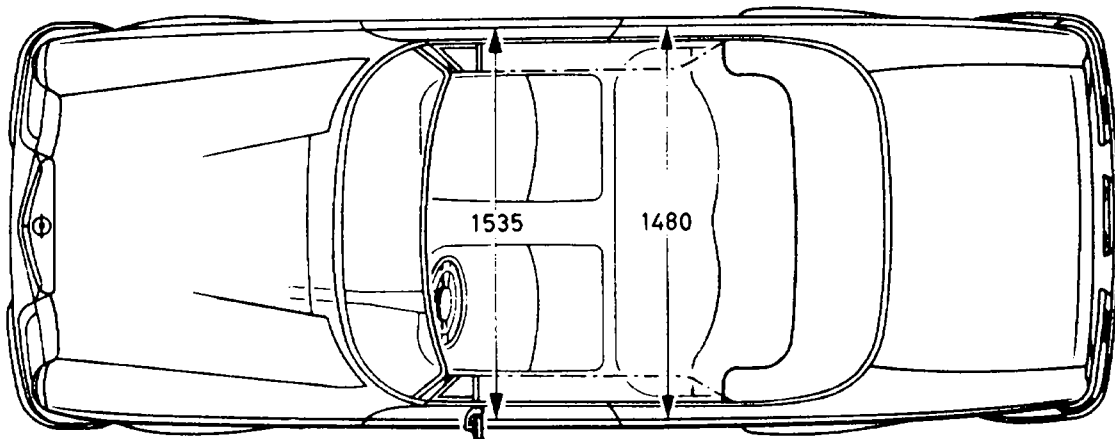
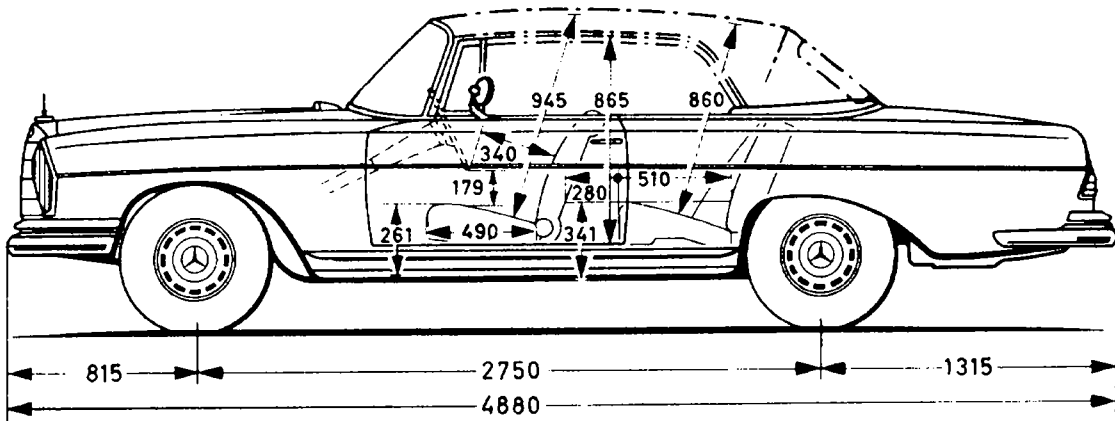
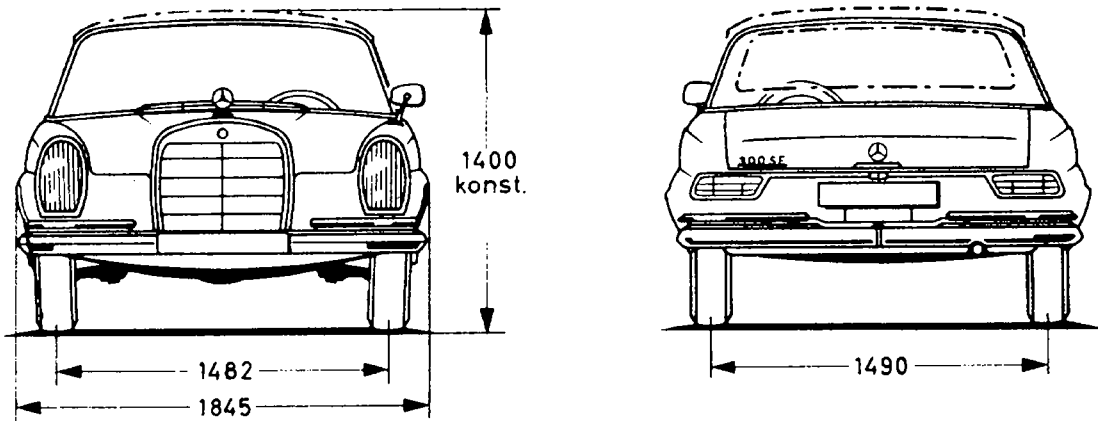

Innenmaße unbelastet

KTG A 212/1

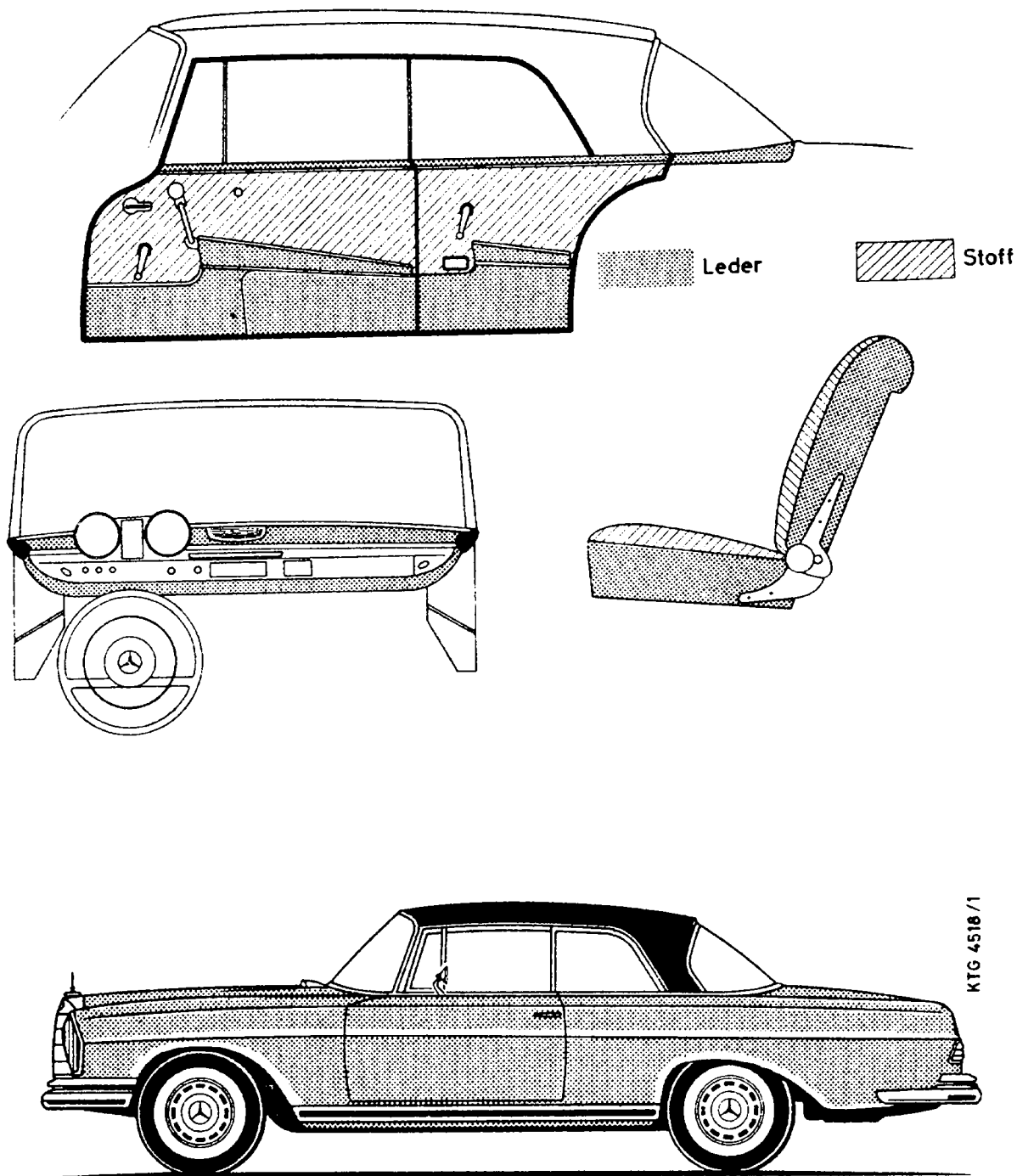

# Ausstattung

# Typ 250 SE u. 300 SE Coupé

Lackierung einfarbig	DB Nr.	Serienpolsterung Leder	Code
schwarz	040	rot 641	202
		rot 1079	203
		hellrot 1088	204
		mittelblau 354	206
		hellgrau 955	207
		crème 1060	209
		naturfarben 1068	210
		dunkelgrün 1073	211
		resedagrün 1078	212
		hellgelb antik 1065	213
		roströt 1099	214
		cognac 1505	216
		türkis 1101	217
		bronzebraun 5400	218
		naturfarben hell 1098	219
		weißgrau 5102	221
		weinrot 1087	222
		mittelgrau 655	223
		helloliv 653	224
		eierschalenfarben 1112	230
braun 572	232		
weiß	050	schwarz 953	201
		rot 641	202
		rot 1079	203
		hellrot 1088	204
		blau 979	205
		mittelblau 354	206
		naturfarben 1068	210
		dunkelgrün 1073	211
		resedagrün 1078	212
		hellgelb antik 1065	213
		roströt 1099	214
		cognac 1505	216
		türkis 1101	217
		bronzebraun 5400	218
		naturfarben hell 1098	219
		dunkelblau 5300	220
		weinrot 1087	222
		anthrazitgrau 5111	231
		braun 572	232
		arabergrau	124
rot 1079	203		
hellrot 1088	204		
hellgrau 955	207		
crème 1060	209		
naturfarben 1068	210		
dunkelgrün 1073	211		
resedagrün 1078	212		
roströt 1099	214		
cognac 1505	216		
naturfarben hell 1098	219		
weißgrau 5102	221		
weinrot 1087	222		
helloliv 653	224		



# Typ 250 SE u. 300 SE Coupé

# Ausstattung

Lackierung einfarbig	DB Nr.	Serienpolsterung Leder	Code		
weißgrau	158	schwarz 953	201		
		rot 641	202		
		rot 1079	203		
		hellrot 1088	204		
		blau 979	205		
		mittelblau 354	206		
		naturfarben 1068	210		
		dunkelgrün 1073	211		
		resedagrün 1078	212		
		rostrot 1099	214		
		cognac 1505	216		
		bronzebraun 5400	218		
		dunkelblau 5300	220		
		weinrot 1087	222		
helloliv 653	224				
anthrazitgrau 5111	231				
braun 572	232				
blaugrau	162	hellgrau 955	207	—	—
		weißgrau 5102	221		
		weinrot 1087	222		
		mittelgrau 655	223		
		eierschalenfarben 1112	230		
hellbeige	181	schwarz 953	201		
		rot 641	202		
		rot 1079	203		
		hellrot 1088	204		
		naturfarben 1068	210		
		rostrot 1099	214		
		cognac 1505	216		
		bronzebraun 5400	218		
		naturfarben hell 1098	219		
		weinrot 1087	222		
braun 572	232				
graphitgrau	190	rot 1079	203	—	—
		hellrot 1088	204		
		hellgrau 955	207		
		crème 1060	209		
		naturfarben 1068	210		
		naturfarben hell 1098	219		
		weißgrau 5102	221		
		mittelgrau 655	223		
		eierschalenfarben 1112	230		
dunkelgrün	268	hellgrau 955	207		
		crème 1060	209		
		naturfarben 1068	210		
		hellgelb antik 1065	213		
		cognac 1505	216		
		naturfarben hell 1098	219		
		weißgrau 5102	221		
		mittelgrau 655	223		
		eierschalenfarben 1112	230		
braun 572	232				
dunkeloliv	291	crème 1060	209		
		naturfarben 1068	210		
		hellgelb antik 1065	213		
		cognac 1505	216		
		naturfarben hell 1098	219		
		eierschalenfarben 1112	230		

# Ausstattung

# Typ 250 SE u. 300 SE Coupé

Lackierung einfarbig	DB Nr.	Serienpolsterung Leder	Code		
horizontblau	304	blau 979	205		
dunkelblau	332	hellgrau 955 naturfarben 1068 hellgelb antik 1065 cognac 1505 naturfarben hell 1098 weißgrau 5102 weinrot 1087 mittelgrau 655 eierschalenfarben 1112	207 210 213 216 219 221 222 223 230		
hellblau	334	crème 1060 weißgrau 5102	209 221	—	—
blau	335	crème 1060 weißgrau 5102	209 221	—	—
mittelblau	350	hellgrau 955 naturfarben 1068 hellgelb antik 1065 naturfarben hell 1098 weißgrau 5102 mittelgrau 655 eierschalenfarben 1112	207 210 213 219 221 223 230		
havannabraun	408	rot 641 rot 1079 hellrot 1088 crème 1060 naturfarben 1068 hellgelb antik 1065 roströt 1099 cognac 1505 naturfarben hell 1098 eierschalenfarben 1112	202 203 204 209 210 213 214 216 219 230		
dunkelrotbraun	460	rot 641 rot 1079 crème 1060 naturfarben 1068 hellgelb antik 1065 roströt 1099 cognac 1505 naturfarben hell 1098 weißgrau 5102 eierschalenfarben 1112 braun 572	202 203 209 210 213 214 216 219 221 230 232		
rot	501	schwarz 953 crème 1060 naturfarben 1068 hellgelb antik 1065 cognac 1505 naturfarben hell 1098 weißgrau 5102 eierschalenfarben 1112	201 209 210 213 216 219 221 230		

(Änderungen vorbehalten)

Pkw Nachtr. 4 / Juni 1966

# Typ 250 SE u. 300 SE Coupé

# Ausstattung

Lackierung einfarbig	DB Nr.	Serienpolsterung Leder	Code
<b>dunkelrot</b>	<b>542</b>	schwarz 953 hellgrau 955 crème 1060 naturfarben 1068 hellgelb antik 1065 cognac 1505 naturfarben hell 1098 weißgrau 5102 mittelgrau 655 eierschalenfarben 1112	201 207 209 210 213 216 219 221 223 230
<b>hellelfenbein</b>	<b>670</b>	schwarz 953 rot 641 rot 1079 hellrot 1088 mittelblau 354 naturfarben 1068 dunkelgrün 1073 resedagrün 1078 rostrot 1099 cognac 1505 bronzebraun 5400 naturfarben hell 1098 weinrot 1087 helloliv 653 braun 572	201 202 203 204 206 210 211 212 214 216 218 219 222 224 232
<b>graubeige</b>	<b>716</b>	naturfarben 1068 dunkelgrün 1073 resedagrün 1078 rostrot 1099 helloliv 653 braun 572	210 211 212 214 224 232
<b>papyrusweiß</b>	<b>717</b>	schwarz 953 blau 979 dunkelgrün 1073 resedagrün 1078 türkis 1101 dunkelblau 5300 weinrot 1087 anthrazitgrau 5111	201 205 211 212 217 220 222 231

**Ausstattung****Typ 250 SE u. 300 SE Coupé**

Metallic-Lackierung (nur auf ausdrücklichen Wunsch des Kunden und gegen Mehrpreis)

Lackierung einfarbig	DB Nr.	Serienpolsterung Leder	Code
<b>anthrazit- grau met.</b>	<b>172</b>	rot 641	202
		rot 1079	203
		hellrot 1088	204
		hellgrau 955	207
		crème 1060	209
		naturfarben 1068	210
		hellgelb antik 1065	213
		roströt 1099	214
		cognac 1505	216
		naturfarben hell 1098	219
		weißgrau 5102	221
		weinrot 1087	222
		mittelgrau 655	223
eierschalenfarben 1112	230		
<b>mittelgrau met.</b>	<b>178</b>	rot 641	202
		rot 1079	203
		hellrot 1088	204
		hellgrau 955	207
		crème 1060	209
		naturfarben 1068	210
		hellgelb antik 1065	213
		roströt 1099	214
		cognac 1505	216
		bronzebraun 5400	218
		naturfarben hell 1098	219
		weißgrau 5102	221
		weinrot 1087	222
mittelgrau 655	223		
braun 572	232		
<b>silbergrau met.</b>	<b>180</b>	schwarz 953	201
		rot 641	202
		rot 1079	203
		blau 979	205
		mittelblau 354	206
		dunkelgrün 1073	211
		resedagrün 1078	212
		türkis 1101	217
		dunkelblau 5300	220
		weinrot 1087	222
		anthrazitgrau 5111	231
<b>blau met.</b>	<b>387</b>	hellgrau 955	207
		crème 1060	209
		hellgelb antik 1065	213
		cognac 1505	216
		naturfarben hell 1098	219
		weißgrau 5102	221
		weinrot 1087	222
eierschalenfarben 1112	230		
<b>mittelblau met.</b>	<b>396</b>	hellgrau 955	207
		crème 1060	209
		weißgrau 5102	221
		eierschalenfarben 1112	230
<b>bronce- braun met.</b>	<b>461</b>	rot 641	202
		crème 1060	209
		naturfarben 1068	210
		hellgelb antik 1065	213
		cognac 1505	216
		naturfarben hell 1098	219
		weißgrau 5102	221
eierschalenf. 1112	230		

(Änderungen vorbehalten)

Pkw Nachtr. 4 / Juni 1966

# Typ 250 SE u. 300 SE Coupé

# Ausstattung

Metall-Lackierung (nur auf ausdrücklichen Wunsch des Kunden und gegen Mehrpreis)

Lackierung einfarbig	DB Nr.	Serienpolsterung Leder	Code
beige met.	462	schwarz 953	201
		rot 641	202
		crème 1060	209
		dunkelgrün 1073	211
		resedagrün 1078	212
		rostrot 1099	214
		cognac 1505	216
		bronzefarben 5400	218
		naturfarben hell 1098	219
		helloliv 653	224
braun 572	232		
kupfer met.	463	rot 641	202
		weißgrau 5102	221
lasurrot met.	567	schwarz 953	201
		hellgrau 955	207
		crème 1060	209
		naturfarben 1068	210
		hellgelb antik 1065	213
		cognac 1505	216
		naturfarben hell 1098	219
		weißgrau 5102	221
		mittelgrau 655	223
		eierschalenfarben 1112	230
rot met.	571	schwarz 953	201
		crème 1060	209
		naturfarben 1068	210
		hellgelb antik 1065	213
		cognac 1505	216
		naturfarben hell 1098	219
eierschalenfarben 1112	230		
moosgrün met.	834	crème 1060	209
		naturfarben 1068	210
		hellgelb antik 1065	213
		cognac 1505	216
		bronzebraun 5400	218
		naturfarben hell 1098	219
		weißgrau 5102	221
		eierschalenfarben 1112	230
braun 572	232		

# Ausstattung

# Typ 250 SE u. 300 SE Coupé

Lackierung Coupédach Unterteil	DB Nr.	Serienpolsterung Leder	Code
<u>schwarz</u> weiß	<u>040</u> 050	schwarz 953 rot 1079 hellrot 1088 türkis 1101	201 203 204 217
<u>dunkelblau</u> weiß	<u>332</u> 050	dunkelblau 5300	220
<u>dunkelrotbraun</u> weiß	<u>460</u> 050	roströt 1099 cognac 1505	214 216
<u>arabergrau</u> weißgrau	<u>124</u> 158	rot 641 rot 1079 hellrot 1088 naturfarben hell 1098	202 203 204 219
<u>graphitgrau</u> weißgrau	<u>190</u> 158	rot 1079 hellrot 1088 anthrazitgrau 5111	203 204 231
<u>havannabraun</u> weißgrau	<u>408</u> 158	bronzebraun 5400 braun 572	218 232
<u>havannabraun</u> hellbeige	<u>408</u> 181	rot 641 crème 1060 naturfarben 1068 roströt 1099 bronzebraun 5400 braun 572	202 209 210 214 218 232
<u>dunkelrotbraun</u> hellbeige	<u>460</u> 181	rot 641 crème 1060 roströt 1099 cognac 1505	202 209 214 216
<u>schwarz</u> dunkelgrün	<u>040</u> 268	crème 1060 cognac 1505 eierschalenfarben 1112	209 216 230
<u>blaugrau</u> horizontblau	<u>162</u> 304	blau 979	205
<u>schwarz</u> dunkelrot	<u>040</u> 501	schwarz 953 hellgelb antik 1065 naturfarben hell 1098	201 213 219
<u>schwarz</u> dunkelrot	<u>040</u> 542	crème 1060 weißgrau 5102 mittelgrau 655 eierschalenfarben 1112	209 221 223 230
<u>schwarz</u> hellelfenbein	<u>040</u> 670	schwarz 953 rot 641 naturfarben 1068 roströt 1099 cognac 1505	201 202 210 214 216

(Änderungen vorbehalten)

Pkw Nachtr. 4 / Juni 1966

# Typ 250 SE u. 300 SE Coupé

# Ausstattung

Lackierung Coupédach Unterteil	DB Nr.	Serienpolsterung Leder	Code
<u>schwarz</u> papyrusweiß	<u>040</u> 717	schwarz 953 weinrot 1087	201 222
<u>blaugrau</u> papyrusweiß	<u>162</u> 717	blau 979	205
<u>graphitgrau</u> papyrusweiß	<u>190</u> 717	anthrazitgrau 5111	231
<u>dunkelgrün</u> papyrusweiß	<u>268</u> 717	dunkelgrün 1073	211
<u>dunkelblau</u> papyrusweiß	<u>332</u> 717	mittelblau 354 dunkelblau 5300 weinrot 1087	206 220 222

# Ausstattung

# Typ 250 SE u. 300 SE Cabriolet

\* Metallic-Lackierungen nur auf besonderen Wunsch und gegen Mehrpreis

Normal- und Metallic-Lackierung	DB Nr.	Verdeck-Stoffe	Code	Serienpolsterung Leder	Code	Holzteile		
schwarz	040	hellgrau 708	736	hellgrau 955	207	Macassar		
		schwarz 872	720	türkis 1101	217	Macassar		
		schwarz 872	720	naturf. hell 1098	219	Wurzelnuß		
		schwarz 872	720	weinrot 1087	222	Macassar		
		schwarz 872	720	mittelgrau 655	223	Macassar		
		schwarz 872	720	helloliv 653	224	Wurzelnuß		
		schwarz 872	720	eierschalenf. 1112	230	Macassar		
weiß	050	schwarz 872	720	schwarz 953	201	Macassar		
		schwarz 872	720	rot 641	202	Macassar		
		schwarz 872	720	rot 1079	203	Macassar		
		schwarz 872	720	hellrot 1088	204	Macassar		
		schwarz 872	720	roströt 1099	214	Macassar		
		schwarz 872	720	cognac 1505	216	Macassar		
		schwarz 872	720	türkis 1101	217	Macassar		
		schwarz 872	720	weinrot 1087	222	Macassar		
		schwarz 872	720	helloliv 653	224	Wurzelnuß		
		marineblau 896	723	mittelblau 354	206	Nußbaum		
		marineblau 896	723	dunkelblau 5300	220	Nußbaum		
		grün 972	721	resedagrün 1078	212	Wurzelnuß		
		braun 437	737	bronzebraun 5400	218	Wurzelnuß		
		d'grau 970	732	anthrazitgrau 5111	231	Macassar		
		weißgrau	158	schwarz 872	720	schwarz 953	201	Macassar
schwarz 872	720			rot 641	202	Macassar		
schwarz 872	720			rot 1079	203	Macassar		
schwarz 872	720			hellrot 1088	204	Macassar		
grün 972	721			dunkelgrün 1073	211	Wurzelnuß		
braun 437	737			roströt 1099	214	Macassar		
braun 437	737			cognac 1505	216	Macassar		
braun 437	737			bronzebraun 5400	218	Wurzelnuß		
schwarz 872	720			weinrot 1087	222	Macassar		
grün 972	721			helloliv 653	224	Wurzelnuß		
schwarz 872	720			eierschalenf. 1112	230	Macassar		
dunkelgrau 970	732			anthrazitgrau 5111	231	Macassar		
braun 437	737			braun 572	232	Wurzelnuß		
blaugrau	162			hellgrau 708	736	hellgrau 955	207	Macassar
anthrazitgrau * metallic	172			schwarz 872	720	rot 641	202	Macassar
		schwarz 872	720	rot 1079	203	Macassar		
		schwarz 872	720	hellrot 1088	204	Macassar		
		schwarz 872	720	hellgrau 955	207	Macassar		
		schwarz 872	720	crème 1060	209	Wurzelnuß		
		schwarz 872	720	roströt 1099	214	Macassar		
		schwarz 872	720	cognac 1505	216	Macassar		
		schwarz 872	720	naturf. hell 1098	219	Wurzelnuß		
		schwarz 872	720	weißgrau 5102	221	Macassar		
		schwarz 872	720					
mittelgrau * metallic	178	schwarz 872	720	rot 641	202	Macassar		
		schwarz 872	720	rot 1079	203	Macassar		
		schwarz 872	720	hellrot 1088	204	Macassar		
		schwarz 872	720	roströt 1099	214	Macassar		
		schwarz 872	720	cognac 1505	216	Macassar		
		schwarz 872	720	naturf. hell 1098	219	Wurzelnuß		
silbergrau * metallic	180	schwarz 872	720	schwarz 953	201	Macassar		
		schwarz 872	720	blau 979	205	Nußbaum		
		marineblau 896	723	mittelblau 354	206	Nußbaum		
		grün 972	721	dunkelgrün 1073	211	Wurzelnuß		
		grün 972	721	resedagrün 1078	212	Wurzelnuß		
		schwarz 872	720	türkis 1101	217	Macassar		
		marineblau 896	723	dunkelblau 5300	220	Nußbaum		
		dunkelgrau 970	732	anthrazitgrau 5111	231	Macassar		

(Änderungen vorbehalten)

Pkw Nachtr. 4 / Juni 1966



# Typ 250 SE u. 300 SE Cabriolet

# Ausstattung

\* Metallic-Lackierungen nur auf besonderen Wunsch und gegen Mehrpreis

Normal- und Metallic-Lackierung	DB Nr.	Verdeck-Stoffe	Code	Serienpolsterung Leder	Code	Holzteile
<b>hellbeige</b>	<b>181</b>	schwarz 872 braun 437 braun 437 braun 437 braun 437 braun 437 braun 437 braun 437 braun 437 braun 437	720 737 737 737 737 737 737 737 737 737	schwarz 953 rot 641 rot 1079 hellrot 1088 naturfarben 1068 rostrot 1099 cognac 1505 bronzebraun 5400 naturf. hell 1098 braun 572	201 202 203 204 210 214 216 218 219 232	Macassar Macassar Macassar Macassar Wurzelnuß Macassar Macassar Wurzelnuß Wurzelnuß Wurzelnuß
<b>graphitgrau</b>	<b>190</b>	dunkelgrau 970	732	hellgrau 955	207	Macassar
<b>dunkelgrün</b>	<b>268</b>	crème 702 schwarz 872 schwarz 872 beige 979 schwarz 872 schwarz 872 schwarz 872 schwarz 872 schwarz 872	725 720 720 730 720 720 720 720 720	crème 1060 crème 1060 naturfarben 1068 naturfarben 1068 hellgelb antik 1065 cognac 1505 naturf. hell 1098 weißgrau 5102 eierschalenf. 1112	209 209 210 210 213 216 219 221 230	Wurzelnuß Wurzelnuß Wurzelnuß Wurzelnuß Macassar Macassar Wurzelnuß Macassar Macassar
<b>dunkeloliv</b>	<b>291</b>	schwarz 872 schwarz 872 schwarz 872 schwarz 872 schwarz 872 schwarz 872	720 720 720 720 720 720	crème 1060 naturfarben 1068 hellgelb antik 1065 cognac 1505 naturf. hell 1098 eierschalenf. 1112	209 210 213 216 219 230	Wurzelnuß Wurzelnuß Macassar Macassar Wurzelnuß Macassar
<b>horizontblau</b>	<b>304</b>	schwarz 872 schwarz 872	720 720	blau 979 dunkelblau 5300	205 220	Nußbaum Nußbaum
<b>dunkelblau</b>	<b>332</b>	hellgrau 708 schwarz 872 schwarz 872 schwarz 872	736 720 720 720	hellgrau 955 crème 1060 weinrot 1087 mittelgrau 655	207 209 222 223	Macassar Wurzelnuß Macassar Macassar
<b>hellblau</b>	<b>334</b>	schwarz 872 schwarz 872	720 720	hellgelb antik 1065 weißgrau 5102	213 221	Macassar Macassar
<b>mittelblau</b>	<b>350</b>	hellgrau 708 schwarz 872 schwarz 872	736 720 720	hellgrau 955 weißgrau 5102 hellgelb antik 1065	207 221 213	Macassar Macassar Macassar
<b>blau * metallic</b>	<b>387</b>	hellgrau 708 schwarz 872 schwarz 872 hellgrau 708 schwarz 872 schwarz 872	736 720 720 736 720 720	hellgrau 955 hellgelb antik 1065 weinrot 1087 mittelgrau 655 eierschalenf. 1112 crème 1060	207 213 222 223 230 209	Macassar Macassar Macassar Macassar Macassar Wurzelnuß
<b>mittelblau * metallic</b>	<b>396</b>	hellgrau 708 schwarz 872	736 720	hellgrau 955 weinrot 1087	207 222	Macassar Macassar
<b>havannabraun</b>	<b>408</b>	crème 702	725	crème 1060	209	Wurzelnuß

# Ausstattung

# Typ 250 SE u. 300 SE Cabriolet

\* Metallic-Lackierungen nur auf besonderen Wunsch und gegen Mehrpreis

Normal- und Metallic-Lackierung	DB Nr.	Verdeck-Stoffe	Code	Serienpolsterung Leder	Code	Holzteile
dunkelrot-braun	460	schwarz 872	720	braun 572	232	Wurzelnuß
bronzebraun * metallic	461	crème 702 crème 702	725 725	cognac 1505 eierschalenf. 1112	216 231	Macassar Macassar
beige * metallic	462	schwarz 872 schwarz 872 braun 437 braun 437 braun 437 grün 972 braun 437	720 720 737 737 737 721 737	rot 641 rot 1079 rostrot 1099 bronzebraun 5400 naturf. hell 1098 helloliv 653 braun 572	202 203 214 218 219 224 232	Macassar Macassar Macassar Wurzelnuß Wurzelnuß Wurzelnuß Wurzelnuß
rot	501	schwarz 872 schwarz 872 schwarz 872 schwarz 872 schwarz 872	720 720 720 720 720	schwarz 953 crème 1060 naturfarben 1068 hellgelb antik 1065 naturf. hell 1098	201 209 210 213 219	Macassar Wurzelnuß Wurzelnuß Macassar Wurzelnuß
mittelrot	516	schwarz 872	720	cognac 1505	216	Macassar
dunkelrot	542	schwarz 872 schwarz 872 schwarz 872 schwarz 872 schwarz 872 schwarz 872 schwarz 872 schwarz 872 schwarz 872 schwarz 872	720 720 720 720 720 720 720 720 720 720	schwarz 953 hellgrau 955 crème 1060 naturfarben 1068 hellgelb antik 1065 cognac 1505 naturf. hell 1098 weißgrau 5102 mittelgrau 655 eierschalenf. 1112	201 207 209 210 213 216 219 221 223 230	Macassar Macassar Wurzelnuß Wurzelnuß Macassar Macassar Wurzelnuß Macassar Macassar Macassar
lasurrot * metallic	567	schwarz 872 schwarz 872 schwarz 872 schwarz 872 schwarz 872 schwarz 872 schwarz 872 schwarz 872 schwarz 872	720 720 720 720 720 720 720 720 720	schwarz 953 hellgrau 955 naturfarben 1068 hellgelb antik 1065 cognac 1505 naturf. hell 1098 weinrot 1087 mittelgrau 655 eierschalenf. 1112	201 207 210 213 216 219 222 223 230	Macassar Macassar Wurzelnuß Macassar Macassar Wurzelnuß Macassar Macassar Macassar
rot * metallic	571	schwarz 872 schwarz 872 schwarz 872 schwarz 872 beige 979 schwarz 872 schwarz 872 schwarz 872	720 720 720 720 730 720 720 720	schwarz 953 crème 1060 naturfarben 1068 hellgelb antik 1065 cognac 1505 naturf. hell 1098 weinrot 1087 eierschalenf. 1112	201 209 210 213 216 219 222 230	Macassar Wurzelnuß Wurzelnuß Macassar Macassar Wurzelnuß Macassar Macassar

(Änderungen vorbehalten)

Pkw Nachtr. 4 / Juni 1966

# Typ 250 SE u. 300 SE Cabriolet

# Ausstattung

\* Metallic-Lackierungen nur auf besonderen Wunsch und gegen Mehrpreis

Normal- und Metallic-Lackierung	DB Nr.	Verdeck-Stoffe	Code	Serienpolsterung Leder	Code	Holzteile		
hellelfenbein	670	schwarz 872	720	schwarz 953	201	Macassar		
		schwarz 872	720	rot 641	202	Macassar		
		schwarz 872	720	rot 1079	203	Macassar		
		schwarz 872	720	hellrot 1088	204	Macassar		
		braun 437	737	naturfarben 1068	210	Wurzelnuß		
		schwarz 872	720	rostrot 1099	214	Macassar		
		schwarz 872	720	cognac 1505	216	Macassar		
		schwarz 872	720	bronzebraun 5400	218	Wurzelnuß		
		schwarz 872	720	naturf. hell 1098	219	Wurzelnuß		
		braun 437	737	helloliv 653	224	Wurzelnuß		
		schwarz 872	720	braun 572	232	Wurzelnuß		
		graubeige	716	grün 972	721	helloliv 653	224	Wurzelnuß
		papyrusweiß	717	schwarz 872	720	schwarz 953	201	Macassar
schwarz 872	720			blau 979	205	Nußbaum		
marineblau 896	723			mittelblau 354	206	Nußbaum		
grün 972	721			dunkelgrün 1073	211	Wurzelnuß		
grün 972	721			resedagrün 1078	212	Wurzelnuß		
schwarz 872	720			türkis 1101	217	Macassar		
marineblau 896	723			dunkelblau 5300	220	Nußbaum		
schwarz 872	720			weinrot 1087	222	Macassar		
dunkelgrau 970	732			anthrazitgrau 5111	231	Macassar		
moosgrün * metallic	834			crème 702	725	crème 1060	209	Wurzelnuß
		beige 979	730	naturfarben 1068	210	Wurzelnuß		
		crème 702	725	hellgelb antik 1065	213	Macassar		
		schwarz 872	720	weinrot 1087	222	Macassar		
		schwarz 872	720	naturf. hell 1098	219	Wurzelnuß		
		schwarz 872	720	eierschalenf. 1112	230	Macassar		

# Ausstattung

# Typ 250 SE u. 300 SE Cabriolet

\* Metallic-Lackierungen nur auf besonderen Wunsch und gegen Mehrpreis

Normal- und Metallic-Lackierung	DB Nr.	Verdeck-Stoffe	Code	Serienpolsterung Leder	Code	Holzteile
dunkelrot-braun	460	schwarz 872	720	braun 572	232	Wurzelnuß
bronzebraun * metallic	461	crème 702 crème 702	725 725	cognac 1505 eierschalenf. 1112	216 231	Macassar Macassar
beige * metallic	462	schwarz 872 schwarz 872 braun 437 braun 437 braun 437 grün 972 braun 437	720 720 737 737 737 721 737	rot 641 rot 1079 roströt 1099 bronzebraun 5400 naturf. hell 1098 helloliv 653 braun 572	202 203 214 218 219 224 232	Macassar Macassar Macassar Wurzelnuß Wurzelnuß Wurzelnuß Wurzelnuß
rot	501	schwarz 872 schwarz 872 schwarz 872 schwarz 872 schwarz 872	720 720 720 720 720	schwarz 953 crème 1060 naturfarben 1068 hellgelb antik 1065 naturf. hell 1098	201 209 210 213 219	Macassar Wurzelnuß Wurzelnuß Macassar Wurzelnuß
mittelrot	516	schwarz 872	720	cognac 1505	216	Macassar
dunkelrot	542	schwarz 872 schwarz 872 schwarz 872 schwarz 872 schwarz 872 schwarz 872 schwarz 872 schwarz 872 schwarz 872 schwarz 872	720 720 720 720 720 720 720 720 720 720	schwarz 953 hellgrau 955 crème 1060 naturfarben 1068 hellgelb antik 1065 cognac 1505 naturf. hell 1098 weißgrau 5102 mittelgrau 655 eierschalenf. 1112	201 207 209 210 213 216 219 221 223 230	Macassar Macassar Wurzelnuß Wurzelnuß Macassar Macassar Wurzelnuß Macassar Macassar Macassar
lasurrot * metallic	567	schwarz 872 schwarz 872 schwarz 872 schwarz 872 schwarz 872 schwarz 872 schwarz 872 schwarz 872 schwarz 872 schwarz 872	720 720 720 720 720 720 720 720 720 720	schwarz 953 hellgrau 955 naturfarben 1068 hellgelb antik 1065 cognac 1505 naturf. hell 1098 weinrot 1087 mittelgrau 655 eierschalenf. 1112	201 207 210 213 216 219 222 223 230	Macassar Macassar Wurzelnuß Macassar Macassar Wurzelnuß Macassar Macassar Macassar
rot * metallic	571	schwarz 872 schwarz 872 schwarz 872 schwarz 872 beige 979 schwarz 872 schwarz 872 schwarz 872	720 720 720 720 730 720 720 720	schwarz 953 crème 1060 naturfarben 1068 hellgelb antik 1065 cognac 1505 naturf. hell 1098 weinrot 1087 eierschalenf. 1112	201 209 210 213 216 219 222 230	Macassar Wurzelnuß Wurzelnuß Macassar Macassar Wurzelnuß Macassar Macassar

(Änderungen vorbehalten)

Pkw Nachtr. 9 / Aug. 1965

# Typ 250 SE u. 300 SE Cabriolet

# Ausstattung

\* Metallic-Lackierungen nur auf besonderen Wunsch und gegen Mehrpreis

Normal- und Metallic-Lackierung	DB Nr.	Verdeck-Stoffe	Code	Serienpolsterung Leder	Code	Holzteile
<b>hellelfenbein</b>	<b>670</b>	schwarz 872	720	schwarz 953	201	Macassar
		schwarz 872	720	rot 641	202	Macassar
		schwarz 872	720	rot 1079	203	Macassar
		schwarz 872	720	hellrot 1088	204	Macassar
		braun 437	737	naturfarben 1068	210	Wurzelnuß
		schwarz 872	720	rostrot 1099	214	Macassar
		schwarz 872	720	cognac 1505	216	Macassar
		schwarz 872	720	bronzebraun 5400	218	Wurzelnuß
		schwarz 872	720	naturf. hell 1098	219	Wurzelnuß
		braun 437	737	helloliv 653	224	Wurzelnuß
		schwarz 872	720	braun 572	232	Wurzelnuß
<b>graubeige</b>	<b>716</b>	grün 972	721	helloliv 653	224	Wurzelnuß
<b>papyrusweiß</b>	<b>717</b>	schwarz 872	720	schwarz 953	201	Macassar
		schwarz 872	720	blau 979	205	Nußbaum
		marineblau 896	723	mittelblau 354	206	Nußbaum
		grün 972	721	dunkelgrün 1073	211	Wurzelnuß
		grün 972	721	resedagrün 1078	212	Wurzelnuß
		schwarz 872	720	türkis 1101	217	Macassar
		marineblau 896	723	dunkelblau 5300	220	Nußbaum
		schwarz 872	720	weinrot 1087	222	Macassar
		dunkelgrau 970	732	anthrazitgrau 5111	231	Macassar
<b>moosgrün * metallic</b>	<b>834</b>	crème 702	725	crème 1060	209	Wurzelnuß
		beige 979	730	naturfarben 1068	210	Wurzelnuß
		crème 702	725	hellgelb antik 1065	213	Macassar
		schwarz 872	720	weinrot 1087	222	Macassar
		schwarz 872	720	naturf. hell 1098	219	Wurzelnuß
schwarz 872	720	eierschalenf. 1112	230	Macassar		